



COMPATIBLE NINTENDO

**SWITCH**

COMPATIBLE PLAYSTATION

**PS4 / PS3**

COMPATIBLE XBOX

**XS / ONE**

# **CROSSGAME** *EVO*

**KEYBOARD AND MOUSE CONVERTER FOR CONSOLES**



[www.spiritofgamer.com](http://www.spiritofgamer.com)

**Merci pour votre achat !**

**Thank you for your purchase**

**Tack för ditt köp**

**Dank u voor uw aankoop**

**Vielen Dank für Ihren Kauf**

**Grazie per il tuo acquisto**

**Gracias por su compra**











**Obrigado.a pela sua compra**

**Köszönjük a vásárlását**

**Dziękujemy za zakup**

**Satın aldığınız için teşekkür ederiz**

# CROSSGAME EVO

	Manuel d'instructions _____	04
	Instruction manual _____	10
	Instruktionsmanual _____	16
	Gebruiksaanwijzing _____	22
	Bedienungsanleitung _____	28
	Manuale di istruzioni _____	34
	Manual de instrucciones _____	40
	Manual de instruções _____	46
	Használati kézikönyv _____	52
	Instrukcja obsługi _____	58
	Kullanım kılavuzu _____	64

**Avant de commencer l'installation, veuillez lire attentivement les instructions suivantes :**



- **Compatibilité** : CROSSGAME est compatible uniquement avec les manettes officielles Nintendo Switch.
- **Manette éteinte** : Assurez-vous que votre manette est éteinte avant de la connecter à l'adaptateur CROSSGAME.
- **Câble recommandé** : Utilisez le câble fourni avec votre manette officielle ou un câble compatible avec le transfert de données. Les câbles dédiés uniquement à la recharge ne sont pas compatibles avec CROSSGAME.
- **Autorisation sur la console** : Vous devez activer l'option "Utilisation de la manette Pro" dans les paramètres de votre Nintendo Switch. Si cette option n'est pas activée, un message d'erreur (Code : 2011-0304) apparaîtra à l'écran

## INSTALLATION :

Suivez attentivement les étapes ci-dessous pour installer correctement votre Crossgame :

- 1 Connexion à la station d'accueil** : Branchez l'adaptateur CROSSGAME à votre station d'accueil Nintendo Switch à l'aide du câble inclus. Une LED blanche s'allumera pour indiquer que l'adaptateur est connecté.
- 2 Connexion de la souris** : Connectez votre souris filaire USB ou sans fil 2,4 GHz à l'adaptateur. Une LED rouge s'allumera pour confirmer la connexion de la souris.
- 3 Connexion du clavier** : Connectez votre clavier filaire ou sans fil 2,4 GHz à l'adaptateur. Une LED verte s'allumera pour indiquer que le clavier est bien connecté.
- 4 Activation de l'adaptateur** : Activez l'adaptateur en appuyant sur la barre d'espace de votre clavier.
- 5 Connexion de la manette** : Branchez votre manette officielle Nintendo Switch Pro à l'adaptateur en utilisant un câble compatible avec le transfert de données. Une LED de couleur or s'allumera pour indiquer que la manette est bien connectée.

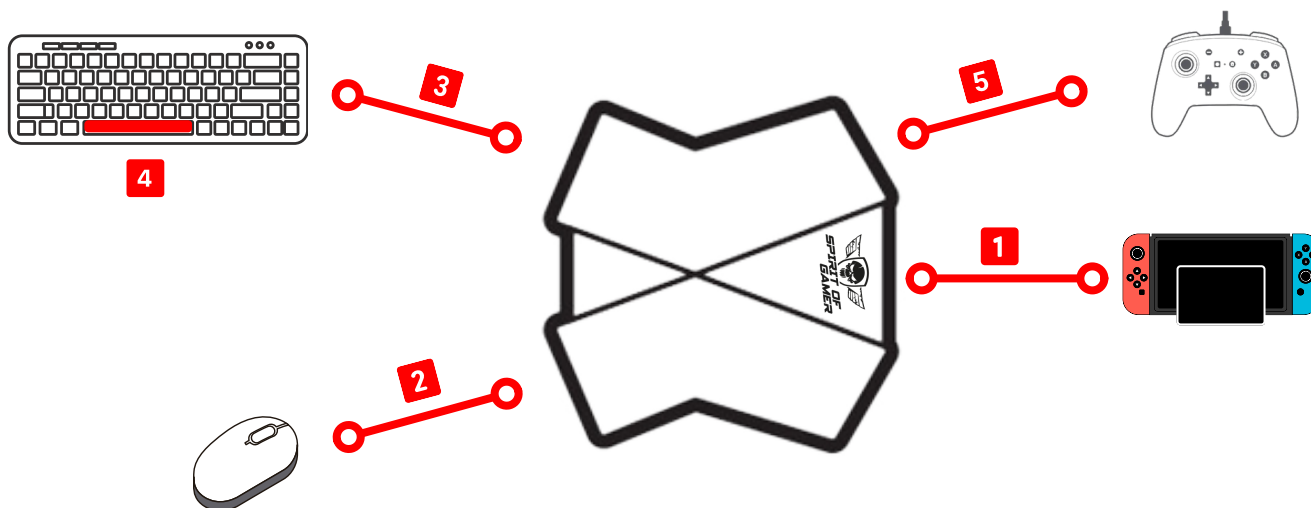

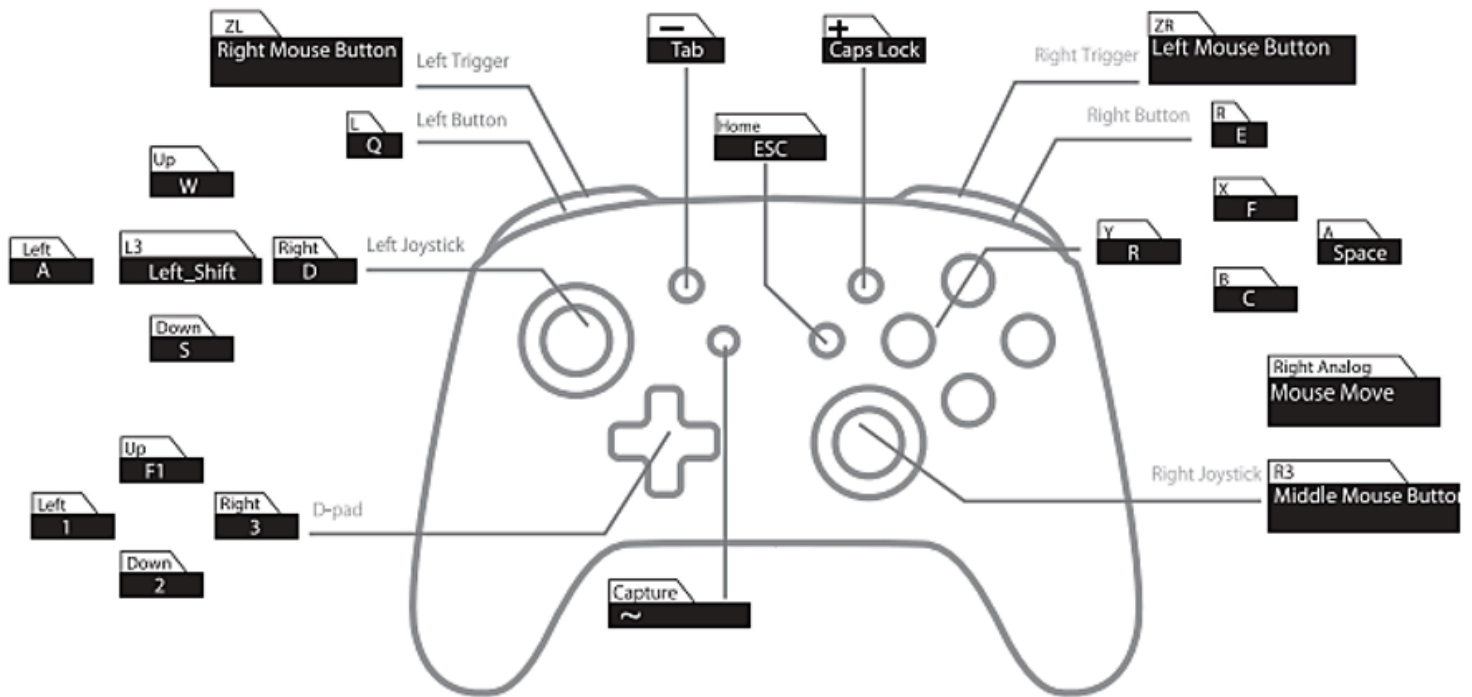

## REPROGRAMMATION DES TOUCHES :

- 1** Appuyez simultanément sur les touches F11 et F12 de votre clavier. Une LED bleue s'allume, indiquant que vous avez activé le mode de reprogrammation des touches.
- 2** Maintenez enfoncé le bouton que vous souhaitez reprogrammer sur votre manette. Ensuite, sur votre clavier ou souris, appuyez sur le bouton ou la touche que vous souhaitez assigner. Relâchez ensuite le bouton de la manette pour valider la reprogrammation.
- 3** Pour reprogrammer un autre bouton, répétez les étapes précédentes. Note : vous pouvez reprogrammer jusqu'à 8 boutons maximum.
- 4** Pour quitter le mode de reprogrammation, appuyez à nouveau simultanément sur les touches F11 et F12 de votre clavier.



## PERSONNALISER LA SENSIBILITÉ DE LA SOURIS

**Sensibilité minimale :** Maintenez les touches F12 et 1 enfoncées pendant 5 secondes pour définir la sensibilité de la souris au minimum.

**Sensibilité personnalisable :** La sensibilité de la souris peut être ajustée sur 8 niveaux différents. Le niveau par défaut est réglé sur 4. Pour augmenter la sensibilité d'un niveau, appuyez sur F12 et 8.

**Sensibilité maximale :** Maintenez les touches F12 et 8 enfoncées pendant 5 secondes pour définir la sensibilité de la souris au maximum.



## RESTAURATION DES PARAMÈTRES PAR DÉFAUT :

Pour restaurer les paramètres d'origine, appuyez simultanément sur les touches F1, F10 et F12 pendant 5 secondes.

Avant de commencer l'installation, veuillez lire attentivement les instructions suivantes :



- **Compatibilité** : CROSSGAME est compatible uniquement avec les manettes officielles PlayStation 4.
- **Câble recommandé** : Utilisez le câble fourni avec votre manette officielle ou un câble compatible avec le transfert de données. Les câbles dédiés uniquement à la recharge ne sont pas compatibles avec CROSSGAME.
- **Manette éteinte** : Assurez-vous que votre manette est éteinte avant de la connecter à l'adaptateur CROSSGAME.
- **Vibration** : Si la manette vibre en jeu, vous pouvez désactiver cette fonction dans les paramètres du jeu.
- **PS5** : CROSSGAME fonctionne sur PS5 mais uniquement avec les jeux PS4 et avec la manette officiel PS4
- **Casque Gamer** : Cet adaptateur ne prend pas en charge les casques branchés directement sur la manette Xbox.

#### INSTALLATION :

Suivez attentivement les étapes ci-dessous pour installer correctement votre Crossgame :

- 1 Connexion à la console** : Branchez l'adaptateur CROSSGAME à votre console PlayStation à l'aide du câble inclus. Une LED blanche s'allumera pour indiquer que l'adaptateur est connecté.
- 2 Connexion de la souris** : Connectez votre souris filaire USB ou sans fil 2,4 GHz à l'adaptateur. Une LED rouge s'allumera pour confirmer la connexion de la souris.
- 3 Connexion du clavier** : Connectez votre clavier filaire ou sans fil 2,4 GHz à l'adaptateur. Une LED verte s'allumera pour indiquer que le clavier est bien connecté.
- 4 Connexion de la manette** : Branchez votre manette officielle PlayStation à l'adaptateur en utilisant un câble compatible avec le transfert de données. Une LED de couleur or s'allumera pour indiquer que la manette est bien connectée.

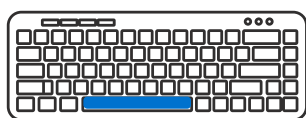

4



3

2

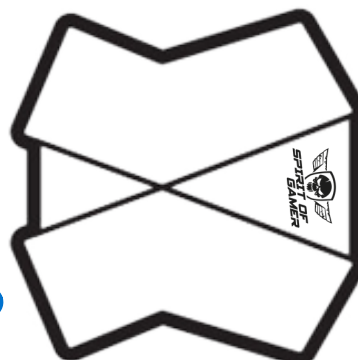

5

1

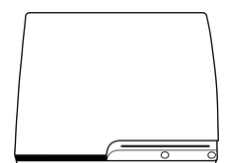
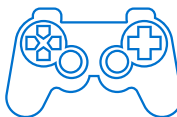

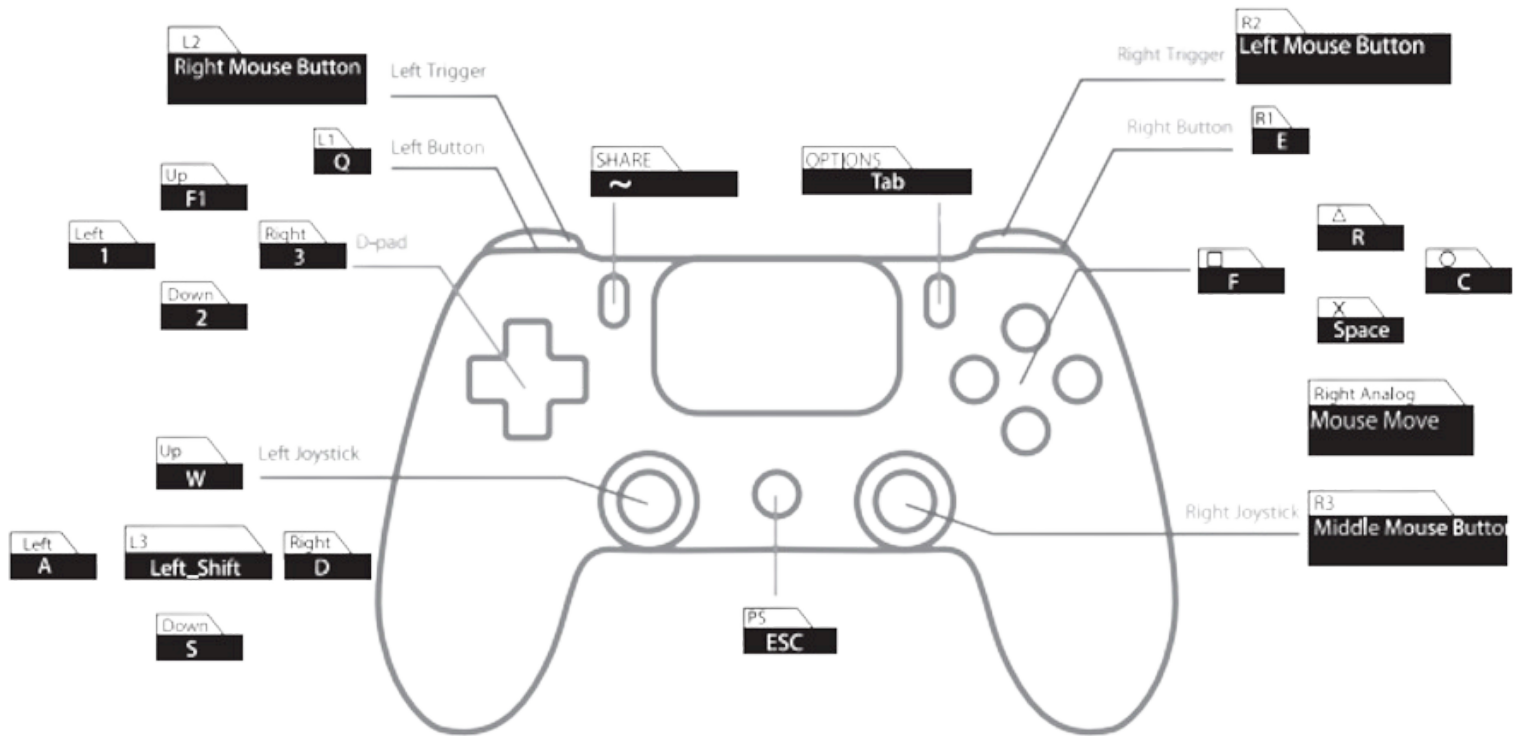

## REPROGRAMMATION DES TOUCHES :

- 1 Appuyez simultanément sur les touches F11 et F12 de votre clavier. Une LED bleue s'allume, indiquant que vous avez activé le mode de reprogrammation des touches.
- 2 Maintenez enfoncé le bouton que vous souhaitez reprogrammer sur votre manette. Ensuite, sur votre clavier ou souris, appuyez sur le bouton ou la touche que vous souhaitez assigner. Relâchez ensuite le bouton de la manette pour valider la reprogrammation.
- 3 Pour reprogrammer un autre bouton, répétez les étapes précédentes. Note : vous pouvez reprogrammer jusqu'à 8 boutons maximum.
- 4 Pour quitter le mode de reprogrammation, appuyez à nouveau simultanément sur les touches F11 et F12 de votre clavier.



## PERSONNALISER LA SENSIBILITÉ DE LA SOURIS

Sensibilité minimale : Maintenez les touches F12 et 1 enfoncées pendant 5 secondes pour définir la sensibilité de la souris au minimum.

Sensibilité personnalisable : La sensibilité de la souris peut être ajustée sur 8 niveaux différents. Le niveau par défaut est réglé sur 4. Pour augmenter la sensibilité d'un niveau, appuyez sur F12 et 8.

Sensibilité maximale : Maintenez les touches F12 et 8 enfoncées pendant 5 secondes pour définir la sensibilité de la souris au maximum.



## RESTAURATION DES PARAMÈTRES PAR DÉFAUT :

Pour restaurer les paramètres d'origine, appuyez simultanément sur les touches F1, F10 et F12 pendant 5 secondes.

**Avant de commencer l'installation, veuillez lire attentivement les instructions suivantes :**



- **Compatibilité :** CROSSGAME est compatible uniquement avec les manettes officielles Xbox.
- **Câble recommandé :** Utilisez le câble fourni avec votre manette officielle ou un câble compatible avec le transfert de données. Les câbles dédiés uniquement à la recharge ne sont pas compatibles avec CROSSGAME.
- **Manette éteinte :** Assurez-vous que votre manette est éteinte avant de la connecter à l'adaptateur CROSSGAME.
- **Vibration :** Si la manette vibre en jeu, vous pouvez désactiver cette fonction dans les paramètres du jeu.
- **Home :** Le bouton Home ne peut pas être reprogrammé. Utilisez celui de la manette si nécessaire.
- **Casque Gamer :** Cet adaptateur ne prend pas en charge les casques branchés directement sur la manette Xbox.

### INSTALLATION :

Suivez attentivement les étapes ci-dessous pour installer correctement votre Crossgame :

- 1 Connexion à la console :** Branchez l'adaptateur CROSSGAME à votre console Xbox à l'aide du câble inclus. Une LED blanche s'allumera pour indiquer que l'adaptateur est connecté.
- 2 Connexion de la souris :** Connectez votre souris filaire USB ou sans fil 2,4 GHz à l'adaptateur. Une LED rouge s'allumera pour confirmer la connexion de la souris.
- 3 Connexion du clavier :** Connectez votre clavier filaire ou sans fil 2,4 GHz à l'adaptateur. Une LED verte s'allumera pour indiquer que le clavier est bien connecté.
- 4 Connexion de la manette :** Branchez votre manette officielle Xbox à l'adaptateur en utilisant un câble compatible avec le transfert de données. Une LED de couleur or s'allumera pour indiquer que la manette est bien connectée.

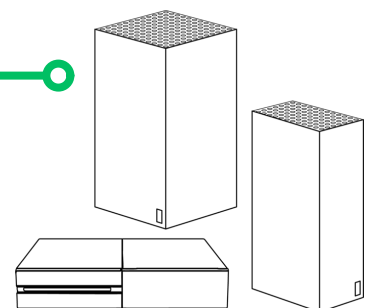
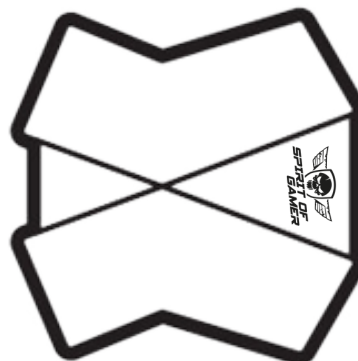
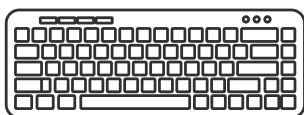

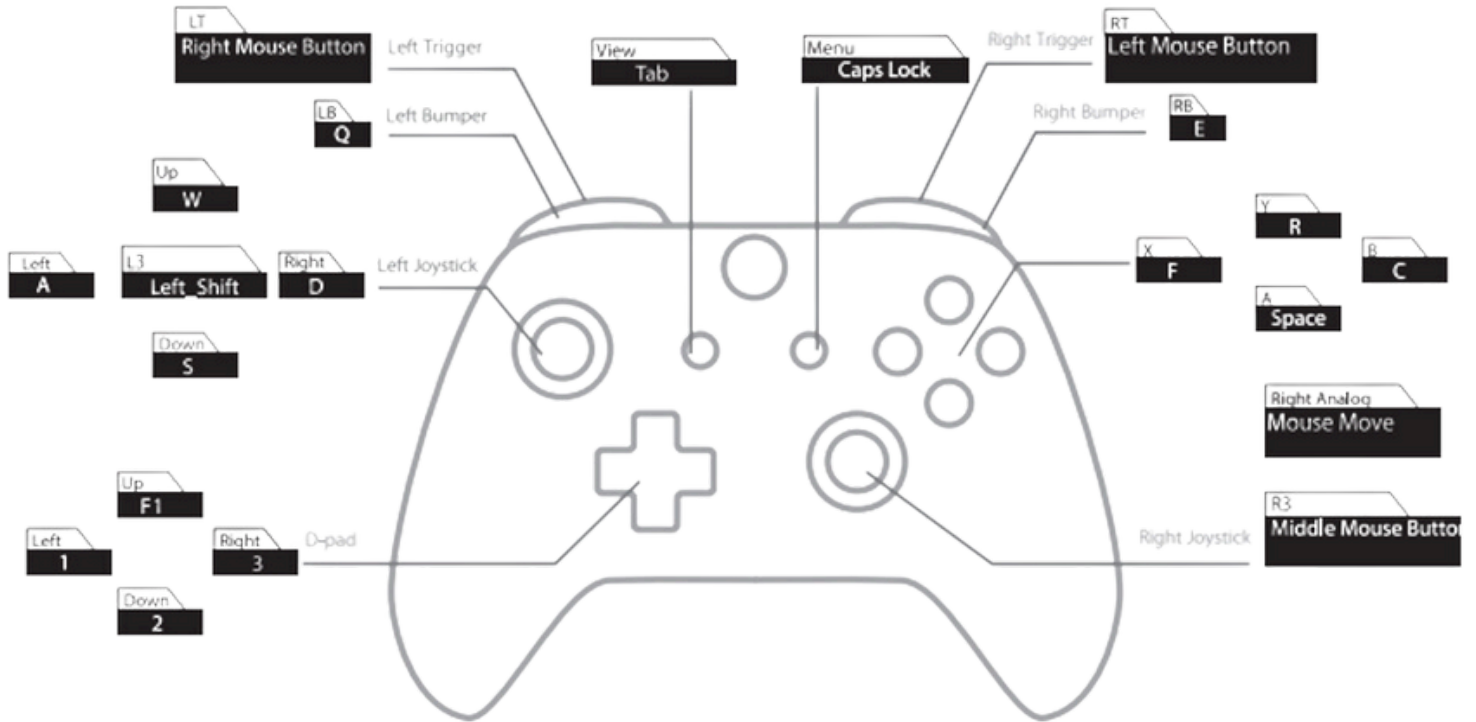

### REPROGRAMMATION DES TOUCHES :

- 1 Appuyez simultanément sur les touches F11 et F12 de votre clavier. Une LED bleue s'allume, indiquant que vous avez activé le mode de reprogrammation des touches.
- 2 Maintenez enfoncé le bouton que vous souhaitez reprogrammer sur votre manette. Ensuite, sur votre clavier ou souris, appuyez sur le bouton ou la touche que vous souhaitez assigner. Relâchez ensuite le bouton de la manette pour valider la reprogrammation.
- 3 Pour reprogrammer un autre bouton, répétez les étapes précédentes. Note : vous pouvez reprogrammer jusqu'à 8 boutons maximum.
- 4 Pour quitter le mode de reprogrammation, appuyez à nouveau simultanément sur les touches F11 et F12 de votre clavier.



### PERSONNALISER LA SENSIBILITÉ DE LA SOURIS

Sensibilité minimale : Maintenez les touches F12 et 1 enfoncées pendant 5 secondes pour définir la sensibilité de la souris au minimum.

Sensibilité personnalisable : La sensibilité de la souris peut être ajustée sur 8 niveaux différents. Le niveau par défaut est réglé sur 4. Pour augmenter la sensibilité d'un niveau, appuyez sur F12 et 8.

Sensibilité maximale : Maintenez les touches F12 et 8 enfoncées pendant 5 secondes pour définir la sensibilité de la souris au maximum.



### RESTAURATION DES PARAMÈTRES PAR DÉFAUT :

Pour restaurer les paramètres d'origine, appuyez simultanément sur les touches F1, F10 et F12 pendant 5 secondes.

**Before starting the installation, please read the following instructions carefully:**



- **Compatibility:** CROSSGAME is only compatible with official Nintendo Switch controllers.
- **Controller off:** Make sure your controller is turned off before connecting it to the CROSSGAME adapter.
- **Recommended Cable:** Use the cable that came with your official controller or a cable that supports data transfer. Cables dedicated only to charging are not compatible with CROSSGAME.
- **Console Authorization:** You must enable the "Pro Controller Usage" option in your Nintendo Switch settings. If this option is not enabled, an error message (Code: 2011-0304) will appear on the screen

## INSTALLATION :

Follow the steps below carefully to correctly install your Crossgame:

- 1 Connecting to the Dock:** Connect the CROSSGAME adapter to your Nintendo Switch dock using the included cable. A white LED will light up to indicate that the adapter is connected.
- 2 Mouse Connection:** Connect your USB wired or 2.4GHz wireless mouse to the adapter. A red LED will light up to confirm the mouse connection.
- 3 Connecting the Keyboard:** Connect your wired or 2.4GHz wireless keyboard to the adapter. A green LED will light up to indicate that the keyboard is successfully connected.
- 4 Activating the adapter:** Activate the adapter by pressing the space bar on your keyboard.
- 5 Controller Connection:** Connect your official Nintendo Switch Pro Controller to the adapter using a data transfer compatible cable. A gold LED will light up to indicate that the controller is connected successfully.

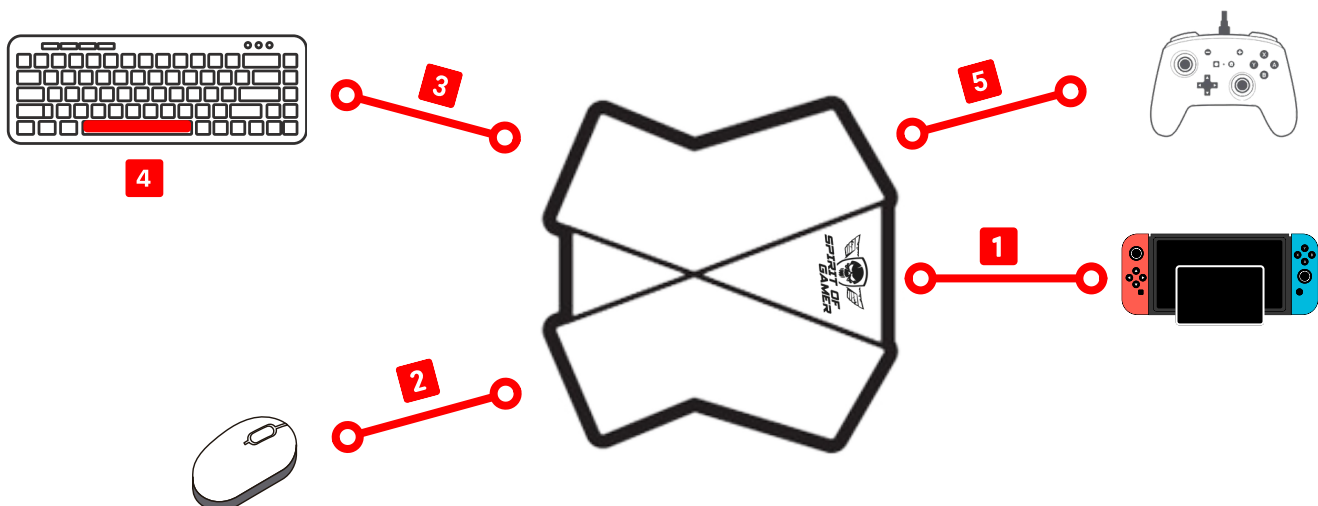

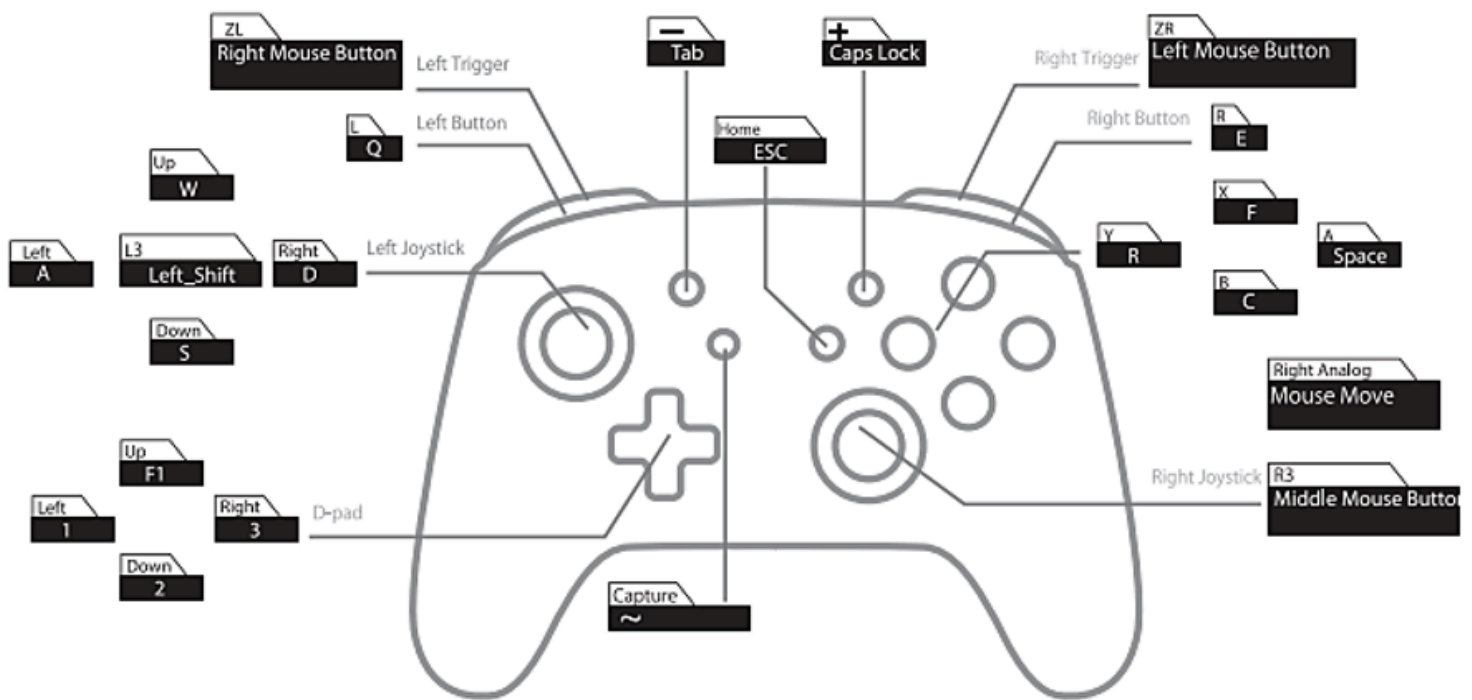

## KEY REPROGRAMMING:

- 1 Press the F11 and F12 keys on your keyboard at the same time. A blue LED will light up, indicating that you have entered key mapping mode.
- 2 Hold down the button you want to remap on your controller. Then, on your keyboard or mouse, press the button or key you want to assign. Then release the button on the controller to complete the reprogramming.
- 3 To reprogram another button, repeat the previous steps. Note: You can reprogram up to 8 buttons maximum.
- 4 To exit reprogramming mode, press the F11 and F12 keys on your keyboard simultaneously again.



## CUSTOMIZE MOUSE SENSITIVITY

Minimum sensitivity: Hold down F12 and 1 for 5 seconds to set the mouse sensitivity to minimum.

Customizable Sensitivity: The mouse sensitivity can be adjusted to 8 different levels. The default level is set to 4. To increase the sensitivity by one level, press F12 and 8.

Maximum sensitivity: Hold down the F12 and 8 keys for 5 seconds to set the mouse sensitivity to maximum.



## RESTORING DEFAULT SETTINGS:

To restore the original settings, press the F1, F10 and F12 keys simultaneously for 5 seconds.

Before starting the installation, please read the following instructions carefully:



- **Compatibility:** CROSSGAME is only compatible with official PlayStation 4 controllers.
- **Recommended Cable:** Use the cable that came with your official controller or a cable that supports data transfer. Cables dedicated only to charging are not compatible with CROSSGAME.
- **Controller off:** Make sure your controller is turned off before connecting it to the CROSSGAME adapter.
- **Vibration:** If the controller vibrates in-game, you can turn this feature off in the game settings.
- **PS5:** CROSSGAME works on PS5 but only with PS4 games and with the official PS4 controller
- **Gaming Headset:** This adapter does not support headsets plugged directly into the Xbox controller.

## INSTALLATION :

Follow the steps below carefully to correctly install your Crossgame:

- 1 Connecting to the console:** Connect the CROSSGAME adapter to your PlayStation console using the included cable. A white LED will light up to indicate that the adapter is connected.
- 2 Mouse Connection:** Connect your USB wired or 2.4GHz wireless mouse to the adapter. A red LED will light up to confirm the mouse connection.
- 3 Connecting the Keyboard:** Connect your wired or 2.4GHz wireless keyboard to the adapter. A green LED will light up to indicate that the keyboard is successfully connected.
- 4 Controller Connection:** Connect your official PlayStation controller to the adapter using a data transfer compatible cable. A gold LED will light up to indicate that the controller is connected successfully.

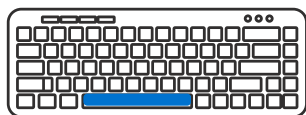

4

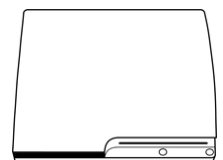
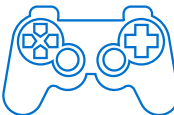
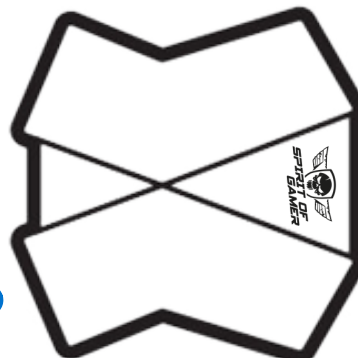

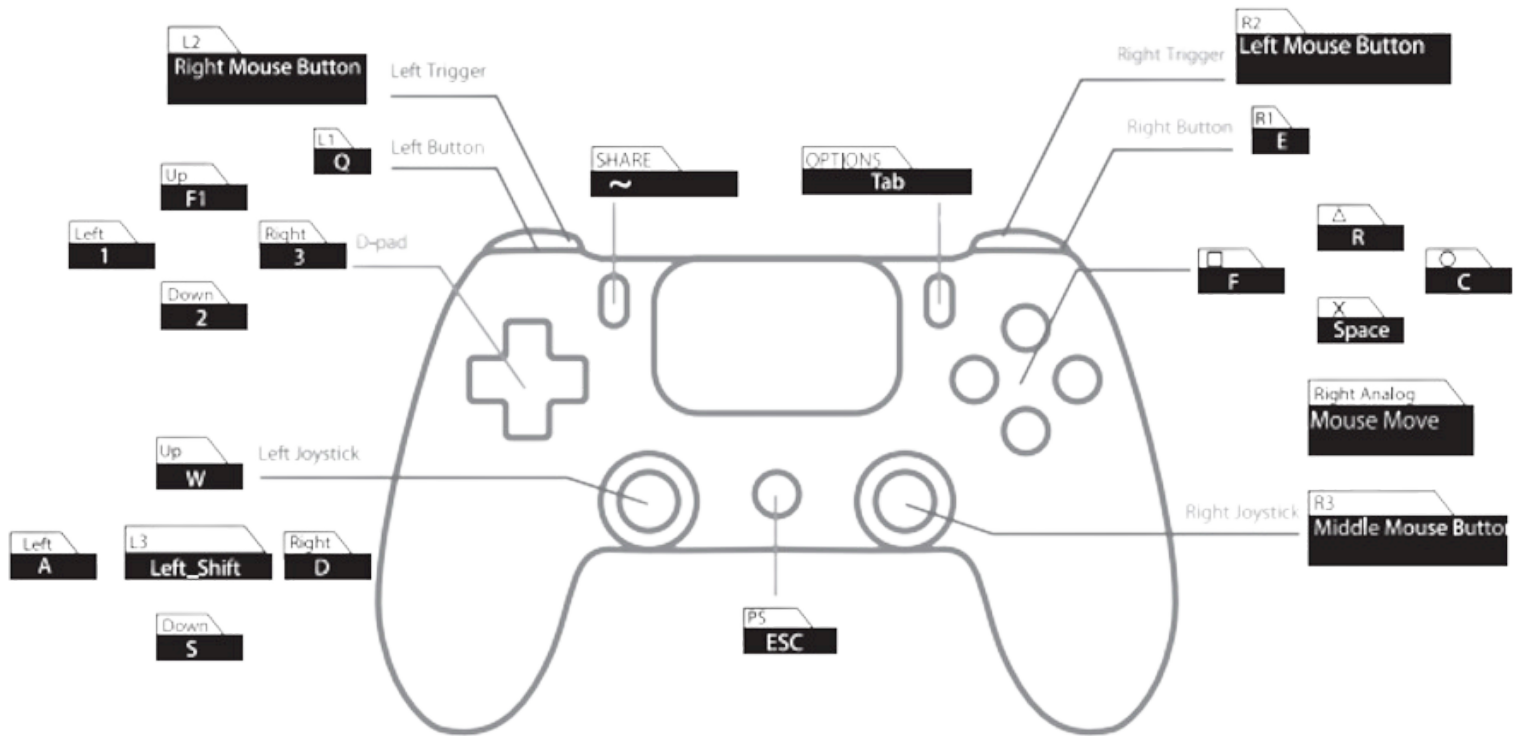

## KEY REPROGRAMMING:

- 1 Press the F11 and F12 keys on your keyboard at the same time. A blue LED will light up, indicating that you have entered key mapping mode.
- 2 Hold down the button you want to remap on your controller. Then, on your keyboard or mouse, press the button or key you want to assign. Then release the button on the controller to complete the reprogramming.
- 3 To reprogram another button, repeat the previous steps. Note: You can reprogram up to 8 buttons maximum.
- 4 To exit reprogramming mode, press the F11 and F12 keys on your keyboard simultaneously again.



## CUSTOMIZE MOUSE SENSITIVITY

**Minimum sensitivity:** Hold down F12 and 1 for 5 seconds to set the mouse sensitivity to minimum.

**Customizable Sensitivity:** The mouse sensitivity can be adjusted to 8 different levels. The default level is set to 4. To increase the sensitivity by one level, press F12 and 8.

**Maximum sensitivity:** Hold down the F12 and 8 keys for 5 seconds to set the mouse sensitivity to maximum.



## RESTORING DEFAULT SETTINGS:

To restore the original settings, press the F1, F10 and F12 keys simultaneously for 5 seconds.

**Before starting the installation, please read the following instructions carefully:**



- **Compatibility:** CROSSGAME is only compatible with official Xbox controllers.
- **Recommended Cable:** Use the cable that came with your official controller or a cable that supports data transfer. Cables dedicated only to charging are not compatible with CROSSGAME.
- **Controller off:** Make sure your controller is turned off before connecting it to the CROSSGAME adapter.
- **Vibration:** If the controller vibrates in-game, you can turn this feature off in the game settings.
- **Home:** The Home button cannot be reprogrammed. Use the one on the controller if necessary.
- **Gaming Headset:** This adapter does not support headsets plugged directly into the Xbox controller.

## INSTALLATION :

Follow the steps below carefully to correctly install your Crossgame:

- 1 Connecting to the console :** Connect the CROSSGAME adapter to your Xbox console using the included cable. A white LED will light up to indicate that the adapter is connected.
- 2 Mouse Connection:** Connect your USB wired or 2.4GHz wireless mouse to the adapter. A red LED will light up to confirm the mouse connection.
- 3 Connecting the Keyboard:** Connect your wired or 2.4GHz wireless keyboard to the adapter. A green LED will light up to indicate that the keyboard is successfully connected.
- 4 Controller Connection:** Connect your official Xbox controller to the adapter using a data transfer compatible cable. A gold LED will light up to indicate that the controller is connected successfully.

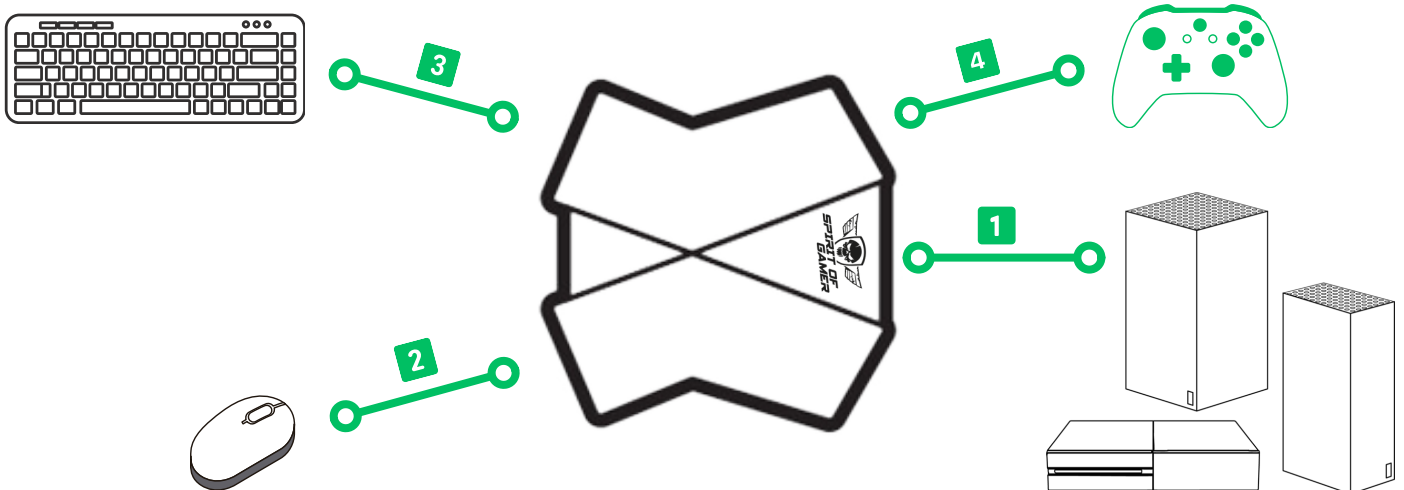

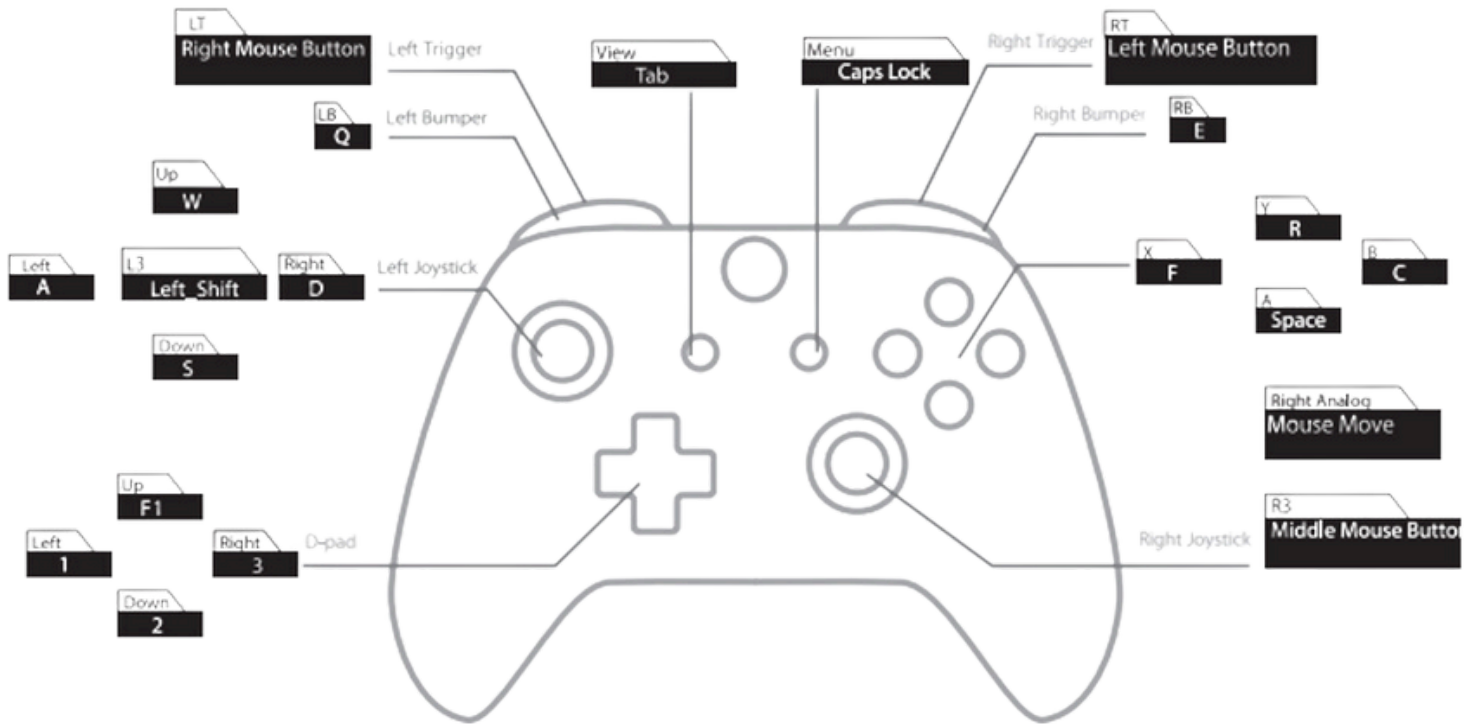

**KEY REPROGRAMMING:**

- 1** Press the F11 and F12 keys on your keyboard at the same time. A blue LED will light up, indicating that you have entered key mapping mode.
- 2** Hold down the button you want to remap on your controller. Then, on your keyboard or mouse, press the button or key you want to assign. Then release the button on the controller to complete the reprogramming.
- 3** To reprogram another button, repeat the previous steps. Note: You can reprogram up to 8 buttons maximum.
- 4** To exit reprogramming mode, press the F11 and F12 keys on your keyboard simultaneously again.



**CUSTOMIZE MOUSE SENSITIVITY**

Minimum sensitivity: Hold down F12 and 1 for 5 seconds to set the mouse sensitivity to minimum.

Customizable Sensitivity: The mouse sensitivity can be adjusted to 8 different levels. The default level is set to 4. To increase the sensitivity by one level, press F12 and 8.

Maximum sensitivity: Hold down the F12 and 8 keys for 5 seconds to set the mouse sensitivity to maximum.



**RESTORING DEFAULT SETTINGS:**

To restore the original settings, press the F1, F10 and F12 keys simultaneously for 5 seconds.

## Innan du påbörjar installationen, läs följande instruktioner noggrant:



- **Kompatibilitet:** CROSSGAME är endast kompatibel med officiella Nintendo Switch-kontroller.
- **Kontroller av:** Se till att din kontroller är avstängd innan du ansluter den till CROSSGAME-adaptern.
- **Rekommenderad kabel:** Använd kabeln som följde med din officiella handkontroll eller en kabel som stöder dataöverföring. Kablar som endast är avsedda för laddning är inte kompatibla med CROSSGAME.
- **Konsoltillstånd:** Du måste aktivera alternativet "Pro Controller Usage" i dina Nintendo Switch-inställningar. Om det här alternativet inte är aktiverat visas ett felmeddelande (kod: 2011-0304) på skärmen

### INSTALLATION:

Följ stegen nedan noggrant för att installera ditt Crossgame korrekt:

- 1 Ansluta till dockan:** Anslut CROSSGAME-adaptern till din Nintendo Switch-docka med den medföljande kabeln. En vit lysdiod tänds för att indikera att adaptern är ansluten.
- 2 Musanslutning:** Anslut din USB-kabel eller 2,4GHz trådlös mus till adaptern. En röd lysdiod tänds för att bekräfta musanslutningen.
- 3 Ansluta tangentbordet:** Anslut ditt trådbundna eller 2,4 GHz trådlösa tangentbord till adaptern. En grön lysdiod tänds för att indikera att tangentbordet är anslutet.
- 4 Aktivera adaptern:** Aktivera adaptern genom att trycka på mellanslagstangenten på ditt tangentbord.
- 5 Kontrollanslutning:** Anslut din officiella Nintendo Switch Pro Controller till adaptern med en dataöverföringskompatibel kabel. En guldfärgad lysdiod tänds för att indikera att styrenheten är ansluten.

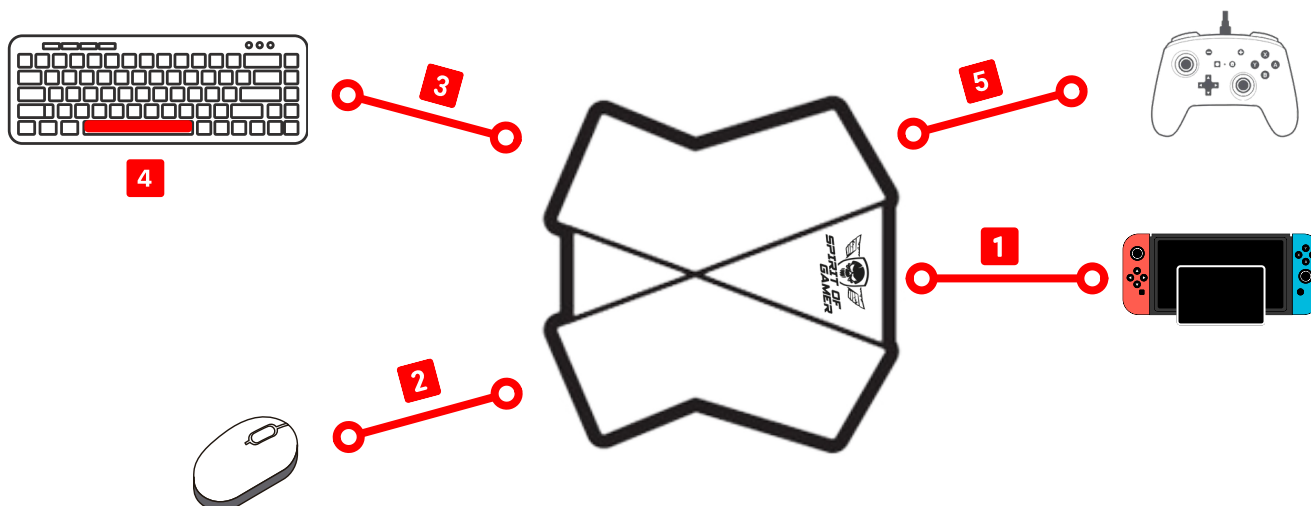

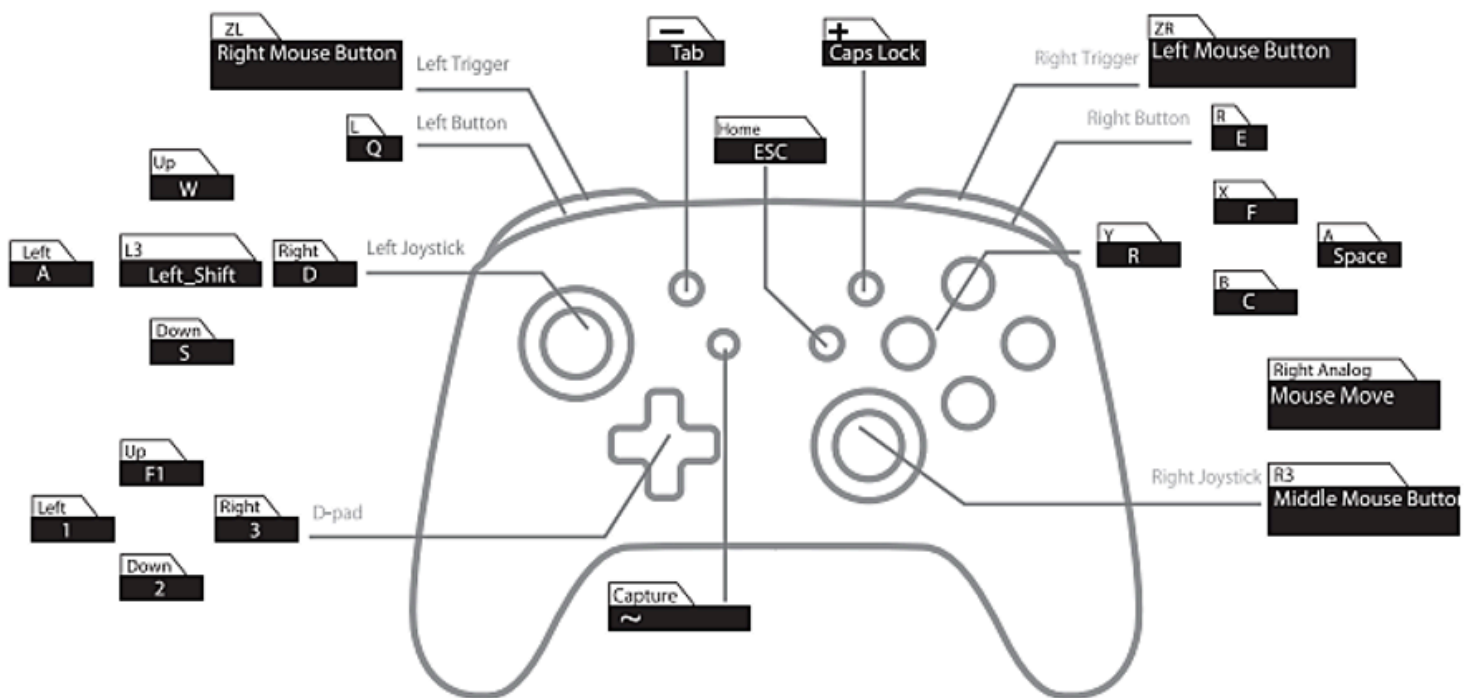

### NYCKELOMPROGRAMMERING:

- 1 Tryck på tangenterna F11 och F12 på tangentbordet samtidigt. En blå lysdiod tänds, vilket indikerar att du har gått in i nyckelmappningsläge.
- 2 Håll ned knappen du vill mappa om på din handkontroll. Tryck sedan på tangentbordet eller musen på knappen eller tangenten du vill tilldela. Släpp sedan knappen på kontrollenheten för att slutföra omprogrammeringen.
- 3 För att programmera om en annan knapp, upprepa de föregående stegen. Obs: Du kan programmera om upp till max 8 knappar.
- 4 För att gå ur omprogrammeringsläget trycker du på tangenterna F11 och F12 på tangentbordet samtidigt igen.



### ANPASSA MUSSENSITIVITET

Minsta känslighet: Håll ned F12 och 1 i 5 sekunder för att ställa in musens känslighet till minimum.

Anpassningsbar känslighet: Musens känslighet kan justeras till 8 olika nivåer. Standardnivån är inställd på 4. För att öka känsligheten med en nivå, tryck på F12 och 8.

Maximal känslighet: Håll ned tangenterna F12 och 8 i 5 sekunder för att ställa in musens känslighet på maximal.



### ÅTERSTÄLLA STANDARDINSTÄLLNINGAR:

För att återställa de ursprungliga inställningarna, tryck på tangenterna F1, F10 och F12 samtidigt i 5 sekunder.

## Innan du påbörjar installationen, läs följande instruktioner noggrant:



- **Kompatibilitet:** CROSSGAME är endast kompatibel med officiella PlayStation 4-kontroller.
- **Rekommenderad kabel:** Använd kabeln som följde med din officiella handkontroll eller en kabel som stöder dataöverföring. Kablar som endast är avsedda för laddning är inte kompatibla med CROSSGAME.
- **Kontroller av:** Se till att din kontroll är avstängd innan du ansluter den till CROSSGAME-adaptorn.
- **Vibration:** Om handkontrollen vibrerar i spelet kan du stänga av den här funktionen i spelinställningarna.
- **PS5:** CROSSGAME fungerar på PS5 men bara med PS4-spel och med den officiella PS4-kontrollern
- **Spelheadset:** Denna adapter stöder inte headset som är anslutna direkt till Xbox-kontrollen.

## INSTALLATION:

Följ stegen nedan noggrant för att installera ditt Crossgame korrekt:

- 1 **Ansluta till konsolen:** Anslut CROSSGAME-adaptorn till din PlayStation-konsol med den medföljande kabeln. En vit lysdiod tänds för att indikera att adaptorn är ansluten.
- 2 **Musanslutning:** Anslut din USB-kabel eller 2,4GHz trådlös mus till adaptorn. En röd lysdiod tänds för att bekräfta musanslutningen.
- 3 **Ansluta tangentbordet:** Anslut ditt trådbundna eller 2,4 GHz trådlösa tangentbord till adaptorn. En grön lysdiod tänds för att indikera att tangentbordet är anslutet.
- 4 **Kontrollanslutning:** Anslut din officiella PlayStation-kontroll till adaptorn med en dataöverföringskompatibel kabel. En guldfärgad lysdiod tänds för att indikera att styrenheten är ansluten.

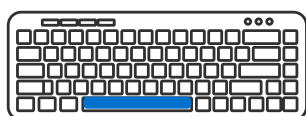

4



3



2

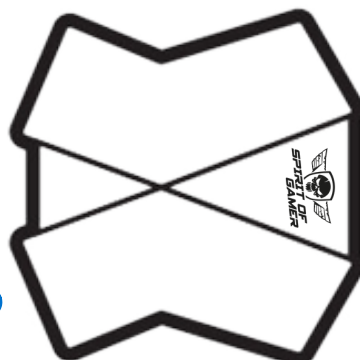

5



1

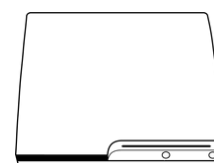
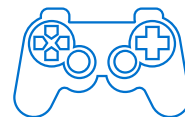

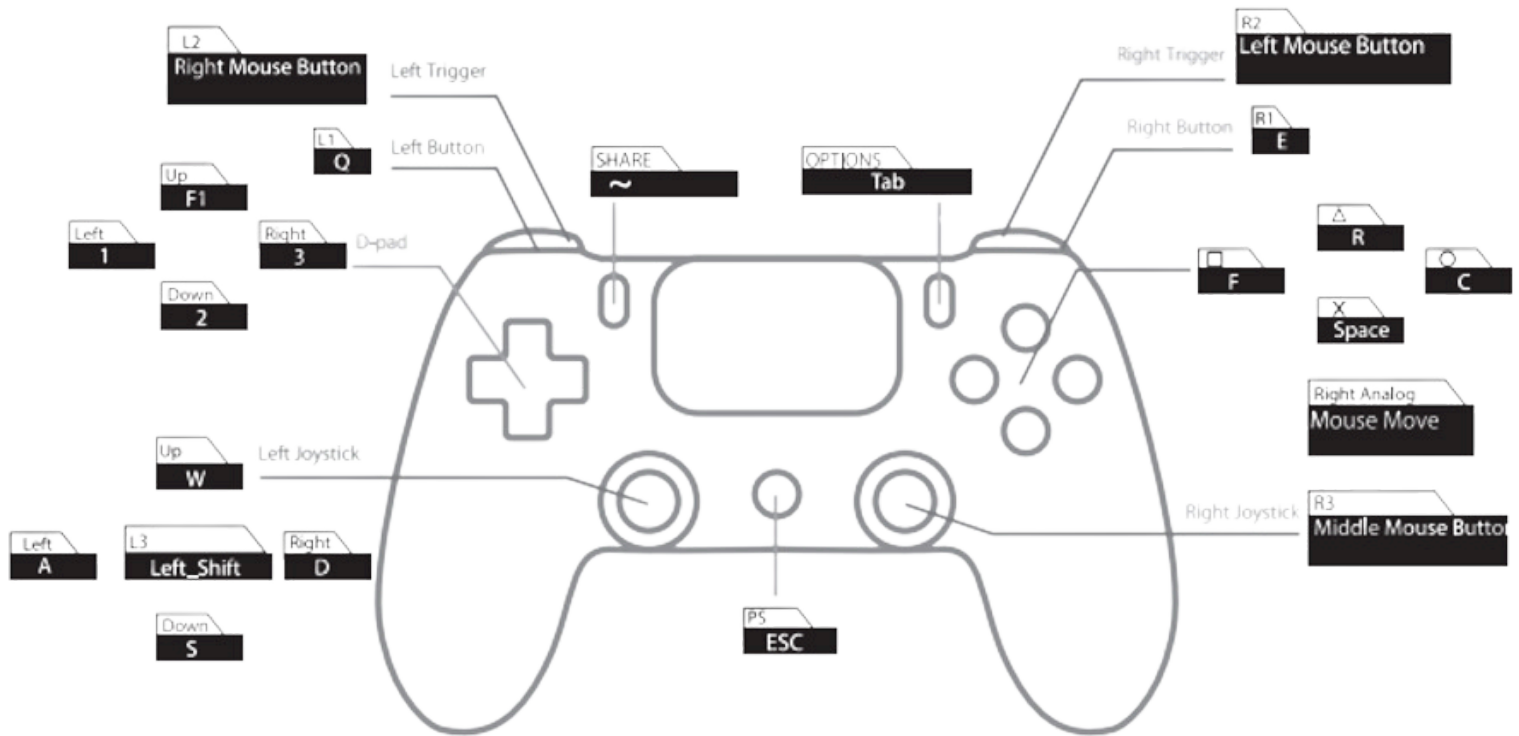

### NYCKELOMPROGRAMMERING:

- 1 Tryck på tangenterna F11 och F12 på tangentbordet samtidigt. En blå lysdiod tänds, vilket indikerar att du har gått in i nyckelmappningsläge.
- 2 Håll ned knappen du vill mappa om på din handkontroll. Tryck sedan på tangentbordet eller musen på knappen eller tangenten du vill tilldela. Släpp sedan knappen på kontrollenheten för att slutföra omprogrammeringen.
- 3 För att programmera om en annan knapp, upprepa de föregående stegen. Obs: Du kan programmera om upp till max 8 knappar.
- 4 För att gå ur omprogrammeringsläget trycker du på tangenterna F11 och F12 på tangentbordet samtidigt igen.



### ANPASSA MUSSENSITIVITET

**Minsta känslighet:** Håll ned F12 och 1 i 5 sekunder för att ställa in musens känslighet till minimum.

**Anpassningsbar känslighet:** Musens känslighet kan justeras till 8 olika nivåer. Standardnivån är inställd på 4. För att öka känsligheten med en nivå, tryck på F12 och 8.

**Maximal känslighet:** Håll **ned tangenterna F12 och 8 i 5 sekunder för att ställa in musens känslighet på maximal.**



### ÅTERSTÄLLA STANDARDINSTÄLLNINGAR:

För att återställa de ursprungliga inställningarna, tryck på tangenterna F1, F10 och F12 samtidigt i 5 sekunder.

**Innan du påbörjar installationen, läs följande instruktioner noggrant:**

- **Kompatibilitet:** CROSSGAME är endast kompatibel med officiella Xbox-kontroller.
- **Rekommenderad kabel:** Använd kabeln som följde med din officiella handkontroll eller en kabel som stöder dataöverföring. Kablar som endast är avsedda för laddning är inte kompatibla med CROSSGAME.
- **Kontroller av:** Se till att din kontroll är avstängd innan du ansluter den till CROSSGAME-adaptorn.
- **Vibration:** Om handkontrollen vibrerar i spelet kan du stänga av den här funktionen i spelinställningarna.
- **Hem:** Hemknappen kan inte programmeras om. Använd den på styrenheten om det behövs.
- **Spelheadset:** Denna adapter stöder inte headset som är anslutna direkt till Xbox-kontrollen.

**INSTALLATION:**

Följ stegen nedan noggrant för att installera ditt Crossgame korrekt:

- 1** Ansluta till konsolen: Anslut CROSSGAME-adaptorn till din Xbox-konsol med den medföljande kabeln. En vit lysdiod tänds för att indikera att adaptorn är ansluten.
- 2** Musanslutning: Anslut din USB-kabel eller 2,4GHz trådlös mus till adaptorn. En röd lysdiod tänds för att bekräfta musanslutningen.
- 3** Ansluta tangentbordet: Anslut ditt trådbundna eller 2,4 GHz trådlösa tangentbord till adaptorn. En grön lysdiod tänds för att indikera att tangentbordet är anslutet.
- 4** Kontrollanslutning: Anslut din officiella Xbox-kontroll till adaptorn med en dataöverföringskompatibel kabel. En guldfärgad lysdiod tänds för att indikera att styrenheten är ansluten.

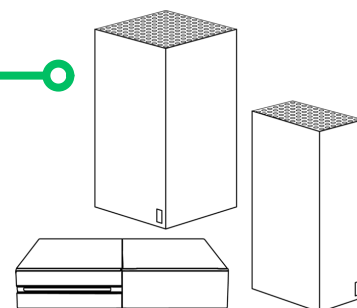
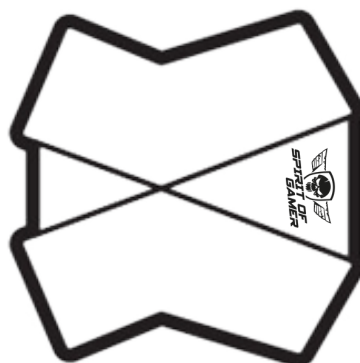
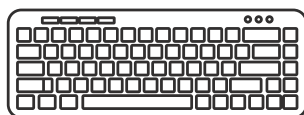

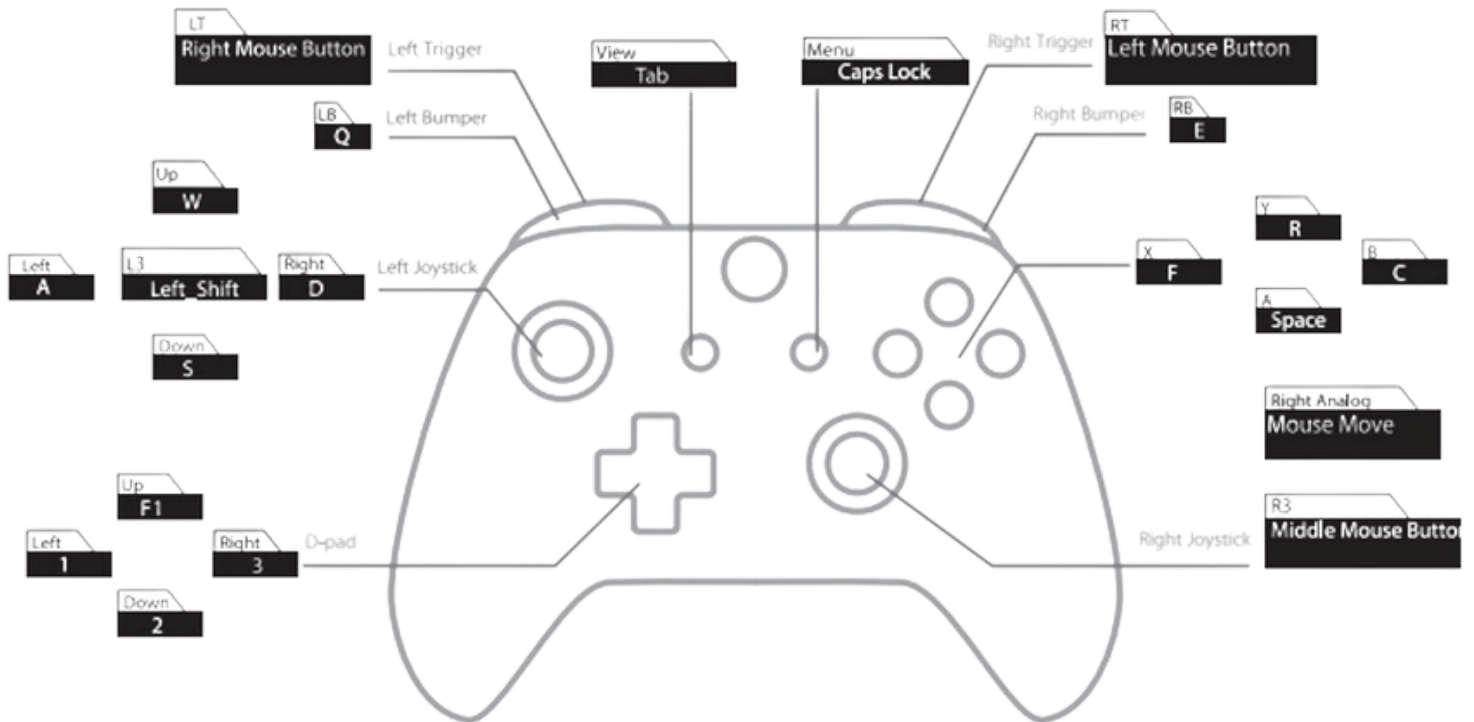

### NYCKELOMPROGRAMMERING:

- 1 Tryck på tangenterna F11 och F12 på tangentbordet samtidigt. En blå lysdiod tänds, vilket indikerar att du har gått in i nyckelmappningsläge.
- 2 Håll ned knappen du vill mappa om på din handkontroll. Tryck sedan på tangentbordet eller musen på knappen eller tangenten du vill tilldela. Släpp sedan knappen på kontrollenheten för att slutföra omprogrammeringen.
- 3 För att programmera om en annan knapp, upprepa de föregående stegen. Obs: Du kan programmera om upp till max 8 knappar.
- 4 För att gå ur omprogrammeringsläget trycker du på tangenterna F11 och F12 på tangentbordet samtidigt igen.



### ANPASSA MUSSENSITIVITET

**Minsta känslighet:** Håll ned F12 och 1 i 5 sekunder för att ställa in musens känslighet till minimum.

**Anpassningsbar känslighet:** Musens känslighet kan justeras till 8 olika nivåer. Standardnivån är inställd på 4. För att öka känsligheten med en nivå, tryck på F12 och 8.

**Maximal känslighet:** Håll ned tangenterna F12 och 8 i 5 sekunder för att ställa in musens känslighet på maximal.



### ÅTERSTÄLLA STANDARDINSTÄLLNINGAR:

För att återställa de ursprungliga inställningarna, tryck på tangenterna F1, F10 och F12 samtidigt i 5 sekunder.

Lees de volgende instructies zorgvuldig door voordat u met de installatie begint:



- **Compatibiliteit:** CROSSGAME is alleen compatibel met officiële Nintendo Switch-controllers.
- **Controller uit:** zorg ervoor dat uw controller is uitgeschakeld voordat u deze aansluit op de CROSSGAME-adapter.
- **Aanbevolen kabel:** Gebruik de kabel die bij uw officiële controller is geleverd of een kabel die gegevensoverdracht ondersteunt. Kabels die alleen bedoeld zijn voor opladen, zijn niet compatibel met CROSSGAME.
- **Console-autorisatie:** U moet de optie "Pro Controller Usage" inschakelen in uw Nintendo Switch-instellingen. Als deze optie niet is ingeschakeld, verschijnt er een foutmelding (code: 2011-0304) op het scherm

#### INSTALLATIE:

Volg de onderstaande stappen zorgvuldig om uw Crossgame correct te installeren:

- 1** **Verbinden met het dock:** Verbind de CROSSGAME-adapter met je Nintendo Switch-dock met behulp van de meegeleverde kabel. Een witte LED zal oplichten om aan te geven dat de adapter is verbonden.
- 2** **Muisverbinding:** Sluit uw USB-bedrade of 2,4GHz draadloze muis aan op de adapter. Een rode LED licht op om de muisverbinding te bevestigen.
- 3** **Het toetsenbord aansluiten:** Sluit uw bekabelde of 2,4GHz draadloze toetsenbord aan op de adapter. Een groene LED gaat branden om aan te geven dat het toetsenbord succesvol is aangesloten.
- 4** **De adapter activeren:** Activeer de adapter door op de spatiebalk van uw toetsenbord te drukken.
- 5** **Controllerverbinding:** Sluit je officiële Nintendo Switch Pro Controller aan op de adapter met behulp van een dataoverdrachtscompatibele kabel. Een gouden LED zal oplichten om aan te geven dat de controller succesvol is verbonden.

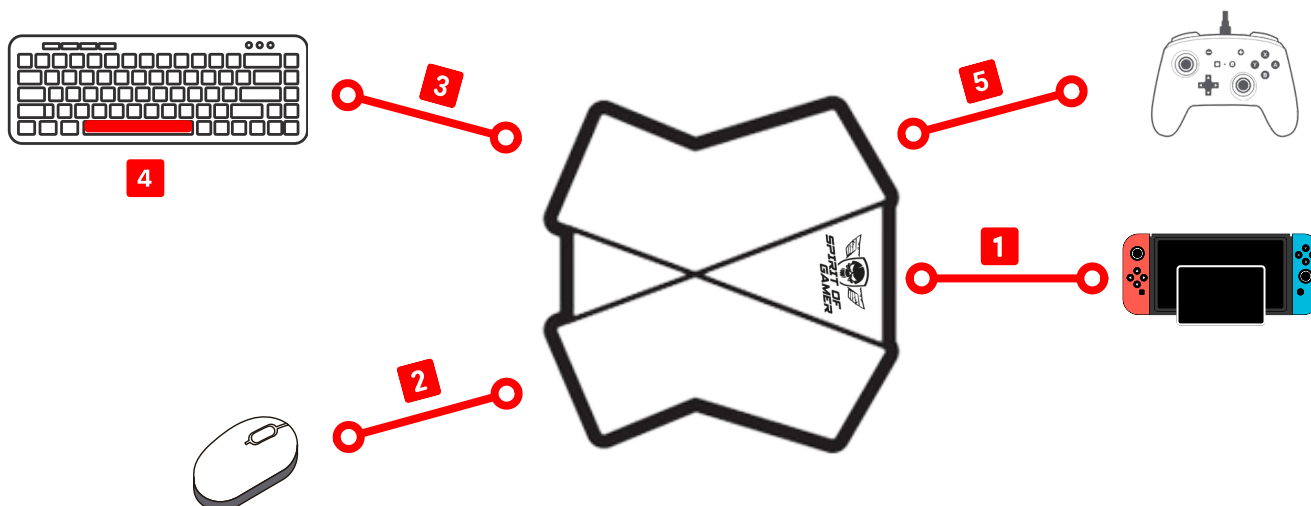

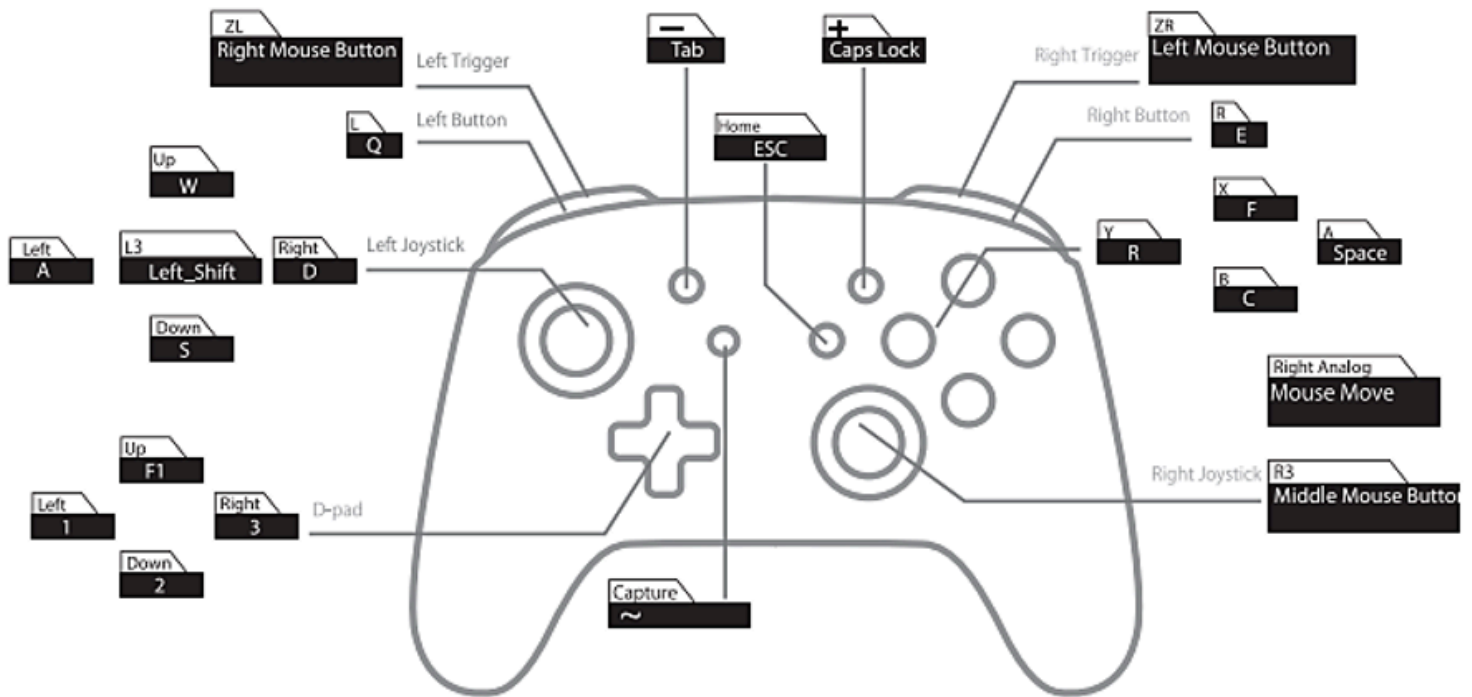

## SLEUTEL HERPROGRAMMERING:

- 1** Druk tegelijkertijd op de toetsen F11 en F12 op uw toetsenbord. Een blauwe LED licht op, wat aangeeft dat u de toetstoe wijzingsmodus hebt geopend.
- 2** Houd de knop die u opnieuw wilt toewijzen op uw controller ingedrukt. Druk vervolgens op uw toetsenbord of muis op de knop of toets die u wilt toewijzen. Laat vervolgens de knop op de controller los om de herprogrammering te voltooien.
- 3** Om een andere knop te herprogrammeren, herhaalt u de vorige stappen. Let op: U kunt maximaal 8 knoppen herprogrammeren.
- 4** Om de herprogrammeermodus te verlaten, drukt u nogmaals tegelijkertijd op de toetsen F11 en F12 op uw toetsenbord.



## PAS DE GEVOELIGHEID VAN DE MUIS AAN

**Minimale gevoeligheid:** Houd F12 en 1 5 seconden lang ingedrukt om de muisgevoeligheid op minimaal in te stellen.

**Aanpasbare gevoeligheid:** De muisgevoeligheid kan worden aangepast op 8 verschillende niveaus. Het standaardniveau is ingesteld op 4. Om de gevoeligheid met één niveau te verhogen, drukt u op F12 en 8.

**Maximale gevoeligheid:** Houd de toetsen F12 en 8 5 seconden ingedrukt om de muisgevoeligheid op maximaal in te stellen.



## STANDAARDINSTELLINGEN HERSTELLEN:

Om de oorspronkelijke instellingen te herstellen, drukt u gedurende 5 seconden tegelijkertijd op de toetsen F1, F10 en F12.

Lees de volgende instructies zorgvuldig door voordat u met de installatie begint:



- **Compatibiliteit:** CROSSGAME is alleen compatibel met officiële PlayStation 4-controllers.
- **Aanbevolen kabel:** Gebruik de kabel die bij uw officiële controller is geleverd of een kabel die gegevensoverdracht ondersteunt. Kabels die alleen bedoeld zijn voor opladen, zijn niet compatibel met CROSSGAME.
- **Controller uit:** zorg ervoor dat uw controller is uitgeschakeld voordat u deze aansluit op de CROSSGAME-adapter.
- **Trillen:** Als de controller in de game trilt, kun je deze functie uitschakelen in de game-instellingen.
- **PS5:** CROSSGAME werkt op PS5, maar alleen met PS4-games en met de officiële PS4-controller
- **Gamingheadset:** Deze adapter ondersteunt geen headsets die rechtstreeks op de Xbox-controller zijn aangesloten.

## INSTALLATIE:

Volg de onderstaande stappen zorgvuldig om uw Crossgame correct te installeren:

- 1 Aansluiten op de console:** Sluit de CROSSGAME-adapter aan op uw PlayStation-console met de meegeleverde kabel. Een witte LED gaat branden om aan te geven dat de adapter is aangesloten.
- 2 Muisverbinding:** Sluit uw USB-bedrade of 2,4GHz draadloze muis aan op de adapter. Een rode LED licht op om de muisverbinding te bevestigen.
- 3 Het toetsenbord aansluiten:** Sluit uw bekabelde of 2,4GHz draadloze toetsenbord aan op de adapter. Een groene LED gaat branden om aan te geven dat het toetsenbord succesvol is aangesloten.
- 4 Controllerverbinding:** Sluit uw officiële PlayStation-controller aan op de adapter met behulp van een dataoverdrachtscompatibele kabel. Een gouden LED licht op om aan te geven dat de controller succesvol is aangesloten.

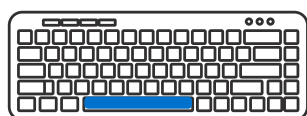

4



3



2

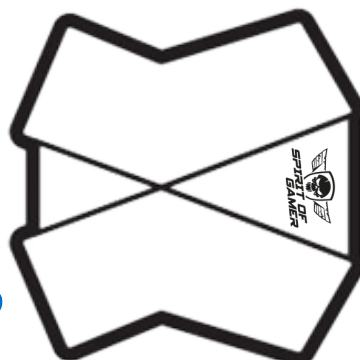

1

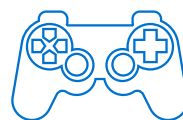

5

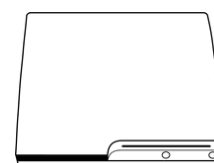

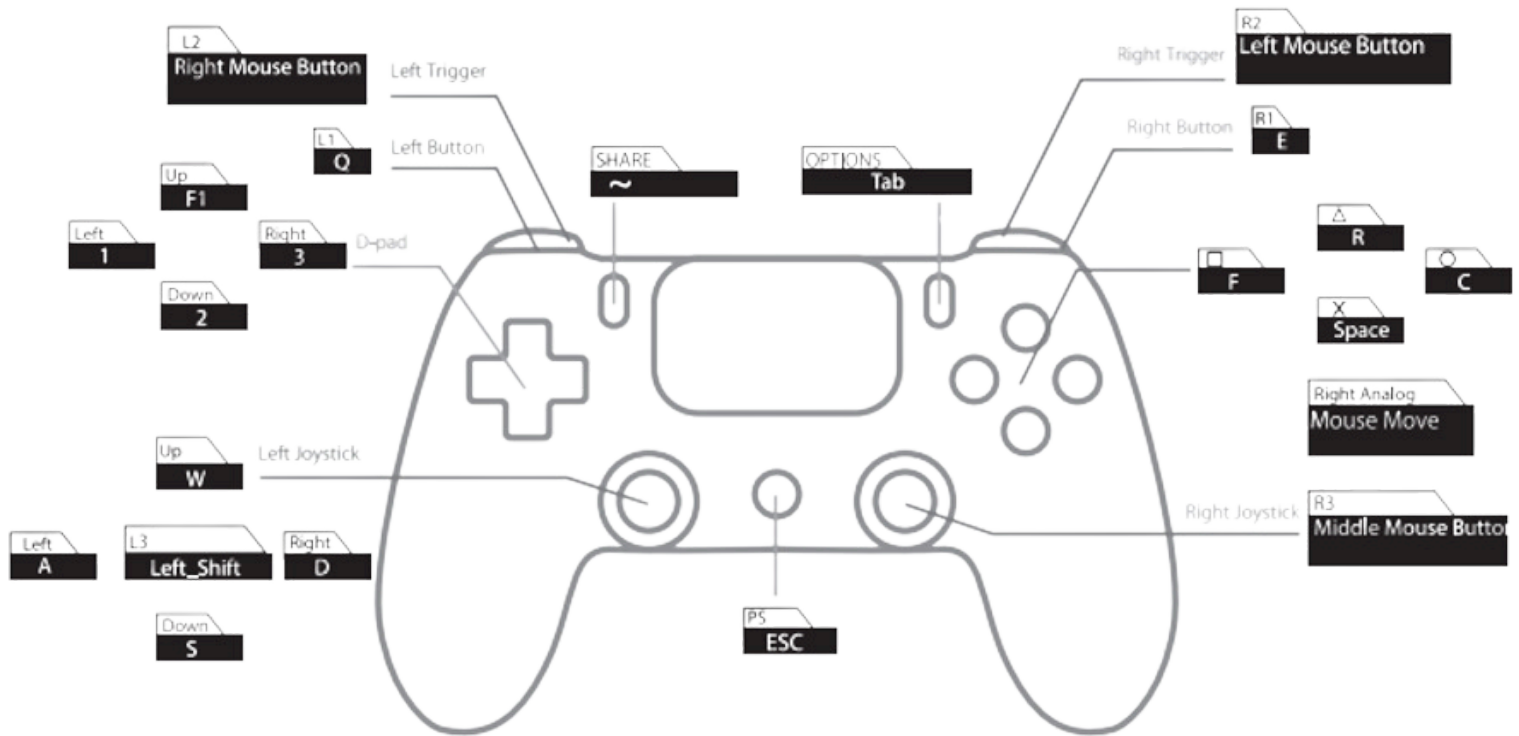

## SLEUTEL HERPROGRAMMERING:

- 1 Druk tegelijkertijd op de toetsen F11 en F12 op uw toetsenbord. Een blauwe LED licht op, wat aangeeft dat u de toetstoeuwijzingsmodus hebt geopend.
- 2 Houd de knop die u opnieuw wilt toewijzen op uw controller ingedrukt. Druk vervolgens op uw toetsenbord of muis op de knop of toets die u wilt toewijzen. Laat vervolgens de knop op de controller los om de herprogrammering te voltooien.
- 3 Om een andere knop te herprogrammeren, herhaalt u de vorige stappen. Let op: U kunt maximaal 8 knoppen herprogrammeren.
- 4 Om de herprogrammeermodus te verlaten, drukt u nogmaals tegelijkertijd op de toetsen F11 en F12 op uw toetsenbord.



## PAS DE GEVOELIGHEID VAN DE MUIS AAN

**Minimale gevoeligheid:** Houd F12 en 15 seconden lang ingedrukt om de muisgevoeligheid op minimaal in te stellen.

**Aanpasbare gevoeligheid:** De muisgevoeligheid kan worden aangepast op 8 verschillende niveaus. Het standaardniveau is ingesteld op 4. Om de gevoeligheid met één niveau te verhogen, drukt u op F12 en 8.

**Maximale gevoeligheid:** Houd de toetsen F12 en 8 5 seconden ingedrukt om de muisgevoeligheid op maximaal in te stellen.



## STANDAARDINSTELLINGEN HERSTELLEN:

Om de oorspronkelijke instellingen te herstellen, drukt u gedurende 5 seconden tegelijkertijd op de toetsen F1, F10 en F12.

Lees de volgende instructies zorgvuldig door voordat u met de installatie begint:

- **Compatibiliteit:** CROSSGAME is alleen compatibel met officiële Xbox-controllers.
- **Aanbevolen kabel:** Gebruik de kabel die bij uw officiële controller is geleverd of een kabel die gegevensoverdracht ondersteunt. Kabels die alleen bedoeld zijn voor opladen, zijn niet compatibel met CROSSGAME.
- **Controller uit:** zorg ervoor dat uw controller is uitgeschakeld voordat u deze aansluit op de CROSSGAME-adapter.
- **Trillen:** Als de controller in de game trilt, kun je deze functie uitschakelen in de game-instellingen.
- **Home:** De Home-knop kan niet opnieuw worden geprogrammeerd. Gebruik indien nodig de knop op de controller.
- **Gamingheadset:** Deze adapter ondersteunt geen headsets die rechtstreeks op de Xbox-controller zijn aangesloten.



#### INSTALLATIE:

Volg de onderstaande stappen zorgvuldig om uw Crossgame correct te installeren:

- 1 Aansluiten op de console:** Sluit de CROSSGAME-adapter aan op uw Xbox-console met de meegeleverde kabel. Een witte LED gaat branden om aan te geven dat de adapter is aangesloten.
- 2 Muisverbinding:** Sluit uw USB-bedrade of 2,4GHz draadloze muis aan op de adapter. Een rode LED licht op om de muisverbinding te bevestigen.
- 3 Het toetsenbord aansluiten:** Sluit uw bekabelde of 2,4GHz draadloze toetsenbord aan op de adapter. Een groene LED gaat branden om aan te geven dat het toetsenbord succesvol is aangesloten.
- 4 Controllerverbinding:** Sluit uw officiële Xbox-controller aan op de adapter met behulp van een dataoverdrachtscompatibele kabel. Een gouden LED licht op om aan te geven dat de controller succesvol is aangesloten.

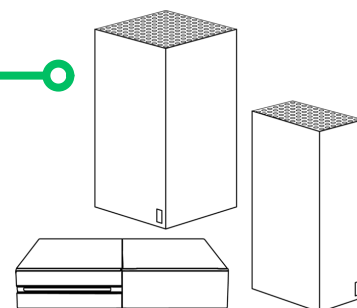
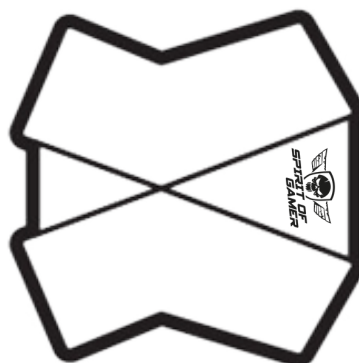
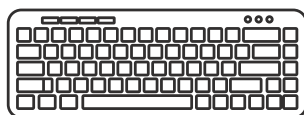

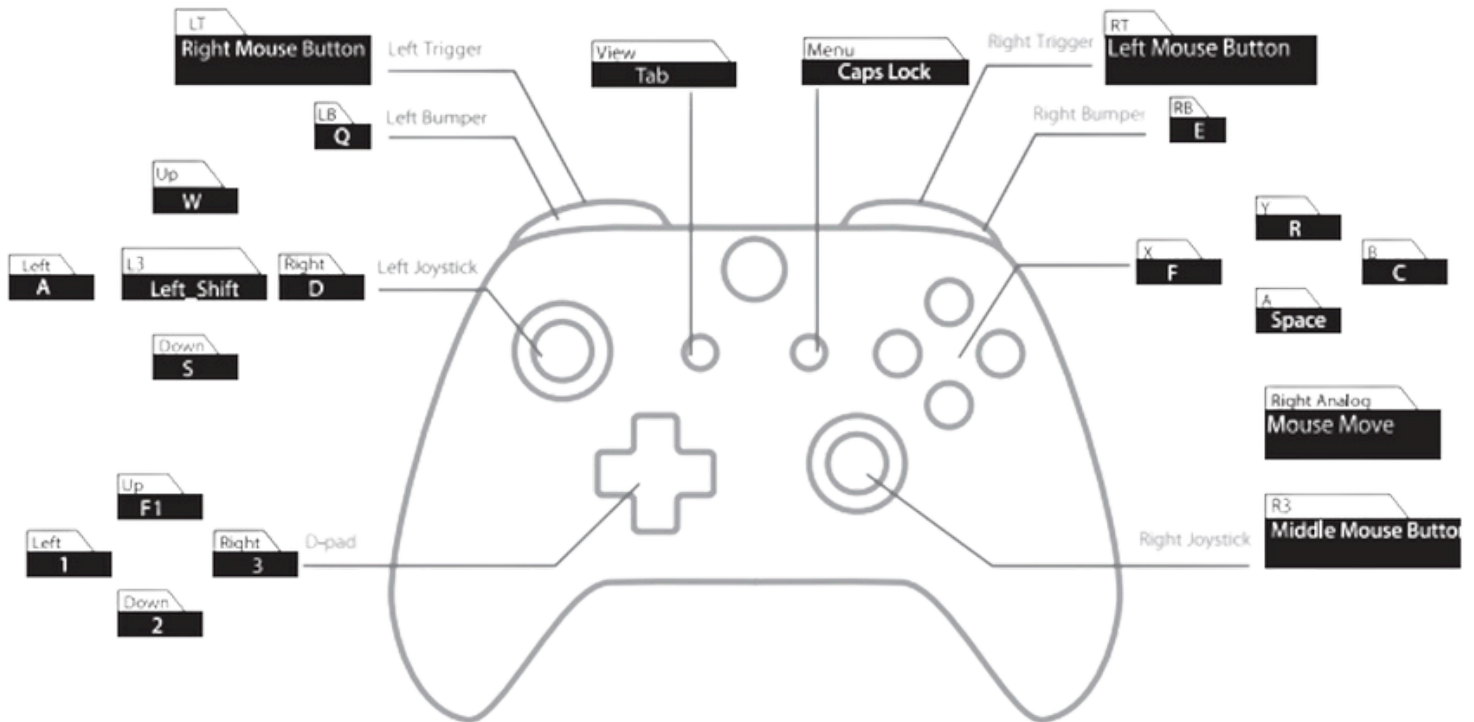

#### SLEUTEL HERPROGRAMMERING:

- 1** Druk tegelijkertijd op de toetsen F11 en F12 op uw toetsenbord. Een blauwe LED licht op, wat aangeeft dat u de toetstoewijzingsmodus hebt geopend.
- 2** Houd de knop die u opnieuw wilt toewijzen op uw controller ingedrukt. Druk vervolgens op uw toetsenbord of muis op de knop of toets die u wilt toewijzen. Laat vervolgens de knop op de controller los om de herprogrammering te voltooien.
- 3** Om een andere knop te herprogrammeren, herhaalt u de vorige stappen. Let op: U kunt maximaal 8 knoppen herprogrammeren.
- 4** Om de herprogrammeermodus te verlaten, drukt u nogmaals tegelijkertijd op de toetsen F11 en F12 op uw toetsenbord.



#### PAS DE GEVOELIGHEID VAN DE MUIS AAN

**Minimale gevoeligheid:** Houd F12 en 1 5 seconden lang ingedrukt om de muisgevoeligheid op minimaal in te stellen.

**Aanpasbare gevoeligheid:** De muisgevoeligheid kan worden aangepast op 8 verschillende niveaus. Het standaardniveau is ingesteld op 4. Om de gevoeligheid met één niveau te verhogen, drukt u op F12 en 8.

**Maximale gevoeligheid:** Houd de toetsen F12 en 8 5 seconden ingedrukt om de muisgevoeligheid op maximaal in te stellen.



#### STANDAARDINSTELLINGEN HERSTELLEN:

Om de oorspronkelijke instellingen te herstellen, drukt u gedurende 5 seconden tegelijkertijd op de toetsen F1, F10 en F12.

Bevor Sie mit der Installation beginnen, lesen Sie bitte die folgenden Anweisungen sorgfältig durch:



- **Kompatibilität:** CROSSGAME ist nur mit offiziellen Nintendo Switch-Controllern kompatibel.
- **Controller aus:** Stellen Sie sicher, dass Ihr Controller ausgeschaltet ist, bevor Sie ihn an den CROSSGAME-Adapter anschließen.
- **Empfohlenes Kabel:** Verwenden Sie das Kabel, das mit Ihrem offiziellen Controller geliefert wurde, oder ein Kabel, das Datenübertragung unterstützt. Kabel, die nur zum Laden bestimmt sind, sind nicht mit CROSSGAME kompatibel.
- **Konsolenautorisierung:** Sie müssen die Option „Pro Controller-Nutzung“ in Ihren Nintendo Switch-Einstellungen aktivieren. Wenn diese Option nicht aktiviert ist, wird eine Fehlermeldung (Code: 2011-0304) auf dem Bildschirm angezeigt

#### INSTALLATION:

Befolgen Sie die folgenden Schritte sorgfältig, um Ihr Crossgame korrekt zu installieren:

- 1** **Anschließen an die Dockingstation:** Verbinden Sie den CROSSGAME-Adapter mit dem mitgelieferten Kabel mit Ihrer Nintendo Switch-Dockingstation. Eine weiße LED leuchtet auf und zeigt damit an, dass der Adapter angeschlossen ist.
- 2** **Mausanschluss:** Schließen Sie Ihre kabelgebundene USB-Maus oder Ihre kabellose 2,4-GHz-Maus an den Adapter an. Eine rote LED leuchtet auf, um die Verbindung der Maus zu bestätigen.
- 3** **Anschließen der Tastatur:** Schließen Sie Ihre kabelgebundene oder kabellose 2,4-GHz-Tastatur an den Adapter an. Eine grüne LED leuchtet auf und zeigt damit an, dass die Tastatur erfolgreich angeschlossen wurde.
- 4** **Aktivieren des Adapters:** Aktivieren Sie den Adapter durch Drücken der Leertaste auf Ihrer Tastatur.
- 5** **Controller-Verbindung:** Verbinden Sie Ihren offiziellen Nintendo Switch Pro Controller über ein Datenübertragungskabel mit dem Adapter. Eine goldene LED leuchtet auf und zeigt damit an, dass der Controller erfolgreich verbunden wurde.

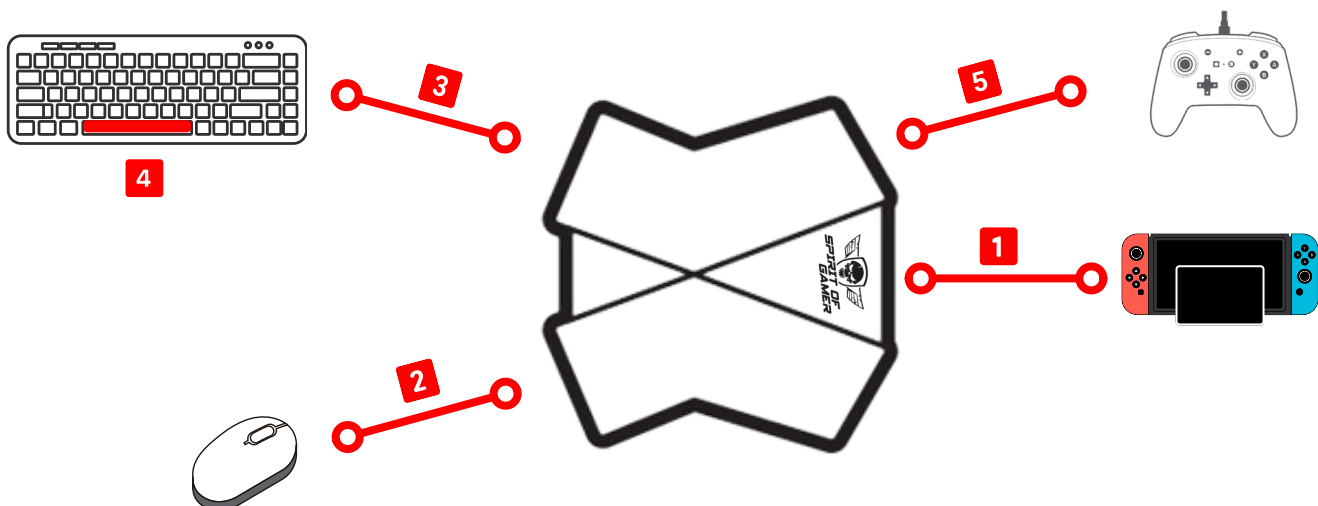

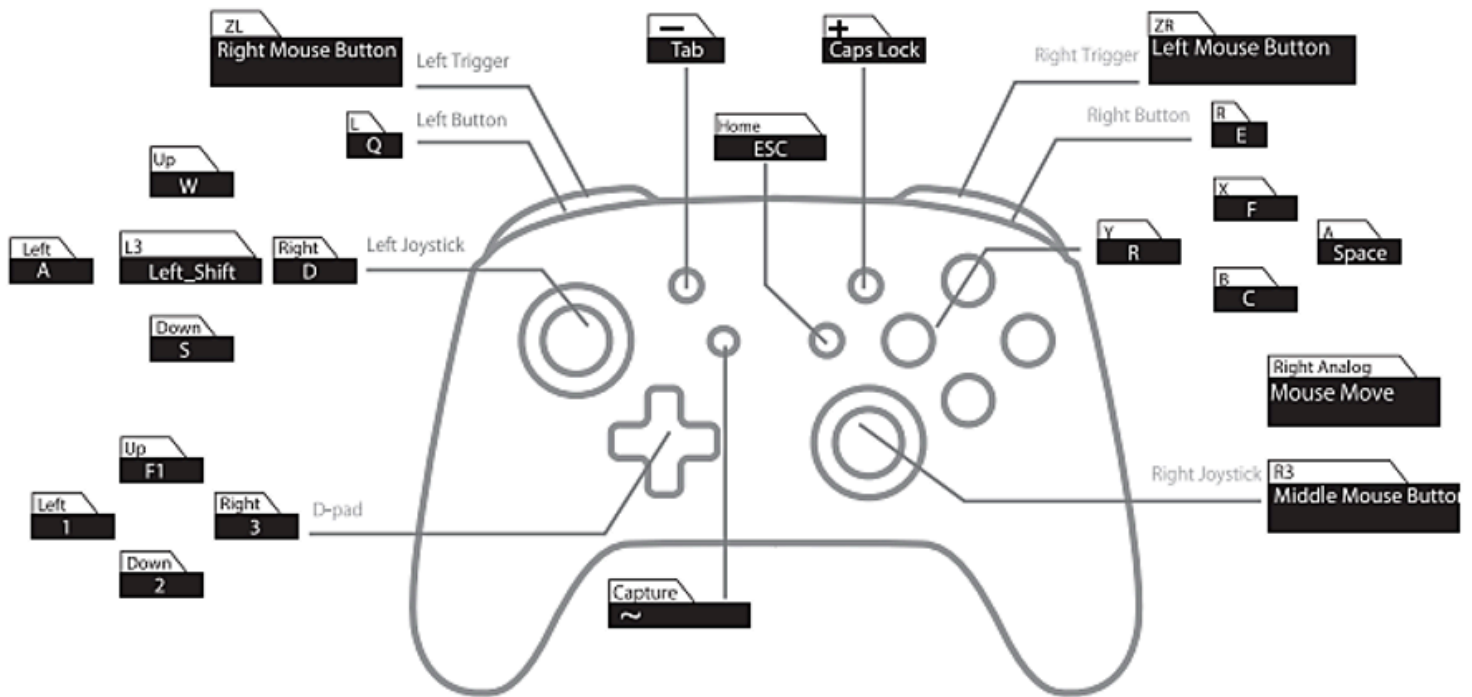

## SCHLÜSSEL NEUPROGRAMMIERUNG:

- 1 Drücken Sie gleichzeitig die Tasten F11 und F12 auf Ihrer Tastatur. Eine blaue LED leuchtet auf und zeigt damit an, dass Sie in den Tastenbelegungsmodus gewechselt sind.
- 2 Halten Sie die Taste auf Ihrem Controller gedrückt, die Sie neu zuordnen möchten. Drücken Sie dann auf Ihrer Tastatur oder Maus die Taste oder Taste, die Sie zuweisen möchten. Lassen Sie dann die Taste auf dem Controller los, um die Neuprogrammierung abzuschließen.
- 3 Um eine weitere Taste neu zu programmieren, wiederholen Sie die vorherigen Schritte. Hinweis: Sie können maximal 8 Tasten neu programmieren.
- 4 Um den Neuprogrammierungsmodus zu verlassen, drücken Sie erneut gleichzeitig die Tasten F11 und F12 auf Ihrer Tastatur.



## Mausempfindlichkeit anpassen

**Minimale Empfindlichkeit:** Halten Sie F12 und 15 Sekunden lang gedrückt, um die Mausempfindlichkeit auf das Minimum einzustellen.

**Anpassbare Empfindlichkeit:** Die Mausempfindlichkeit kann auf 8 verschiedene Stufen eingestellt werden. Die Standardstufe ist auf 4 eingestellt. Um die Empfindlichkeit um eine Stufe zu erhöhen, drücken Sie F12 und 8.

**Maximale Empfindlichkeit:** Halten Sie die Tasten F12 und 85 Sekunden lang gedrückt, um die Mausempfindlichkeit auf das Maximum einzustellen.



## WIEDERHERSTELLEN DER STANDARDEINSTELLUNGEN:

Um die ursprünglichen Einstellungen wiederherzustellen, drücken Sie die Tasten F1, F10 und F12 gleichzeitig für 5 Sekunden.

Bevor Sie mit der Installation beginnen, lesen Sie bitte die folgenden Anweisungen sorgfältig durch:



- **Kompatibilität:** CROSSGAME ist nur mit offiziellen PlayStation 4-Controllern kompatibel.
- **Empfohlenes Kabel:** Verwenden Sie das Kabel, das mit Ihrem offiziellen Controller geliefert wurde, oder ein Kabel, das Datenübertragung unterstützt. Kabel, die nur zum Laden bestimmt sind, sind nicht mit CROSSGAME kompatibel.
- **Controller aus:** Stellen Sie sicher, dass Ihr Controller ausgeschaltet ist, bevor Sie ihn an den CROSSGAME-Adapter anschließen.
- **Vibration:** Wenn der Controller im Spiel vibriert, können Sie diese Funktion in den Spieleinstellungen deaktivieren.
- **PS5:** CROSSGAME funktioniert auf PS5, aber nur mit PS4-Spielen und mit dem offiziellen PS4-Controller
- **Gaming-Headset:** Dieser Adapter unterstützt keine Headsets, die direkt an den Xbox-Controller angeschlossen sind.

## INSTALLATION:

Befolgen Sie die folgenden Schritte sorgfältig, um Ihr Crossgame korrekt zu installieren:

- 1** **Verbindung zur Konsole herstellen:** Verbinde den CROSSGAME-Adapter mit dem mitgelieferten Kabel mit deiner PlayStation-Konsole. Eine weiße LED leuchtet auf und zeigt damit an, dass der Adapter angeschlossen ist.
- 2** **Mausanschluss:** Schließen Sie Ihre kabelgebundene USB-Maus oder Ihre kabellose 2,4-GHz-Maus an den Adapter an. Eine rote LED leuchtet auf, um die Verbindung der Maus zu bestätigen.
- 3** **Anschließen der Tastatur:** Schließen Sie Ihre kabelgebundene oder kabellose 2,4-GHz-Tastatur an den Adapter an. Eine grüne LED leuchtet auf und zeigt damit an, dass die Tastatur erfolgreich angeschlossen wurde.
- 4** **Controller-Verbindung:** Verbinden Sie Ihren offiziellen PlayStation-Controller mit einem Datenübertragungskabel mit dem Adapter. Eine goldene LED leuchtet auf und zeigt damit an, dass der Controller erfolgreich verbunden wurde.

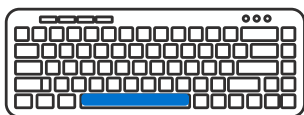

4



2



3

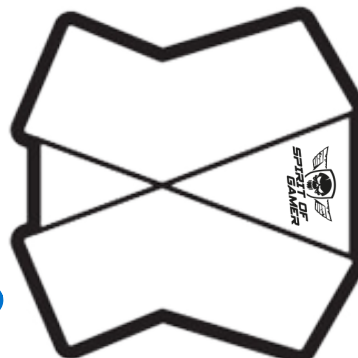

1



5

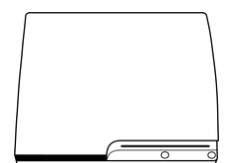
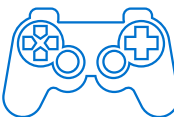

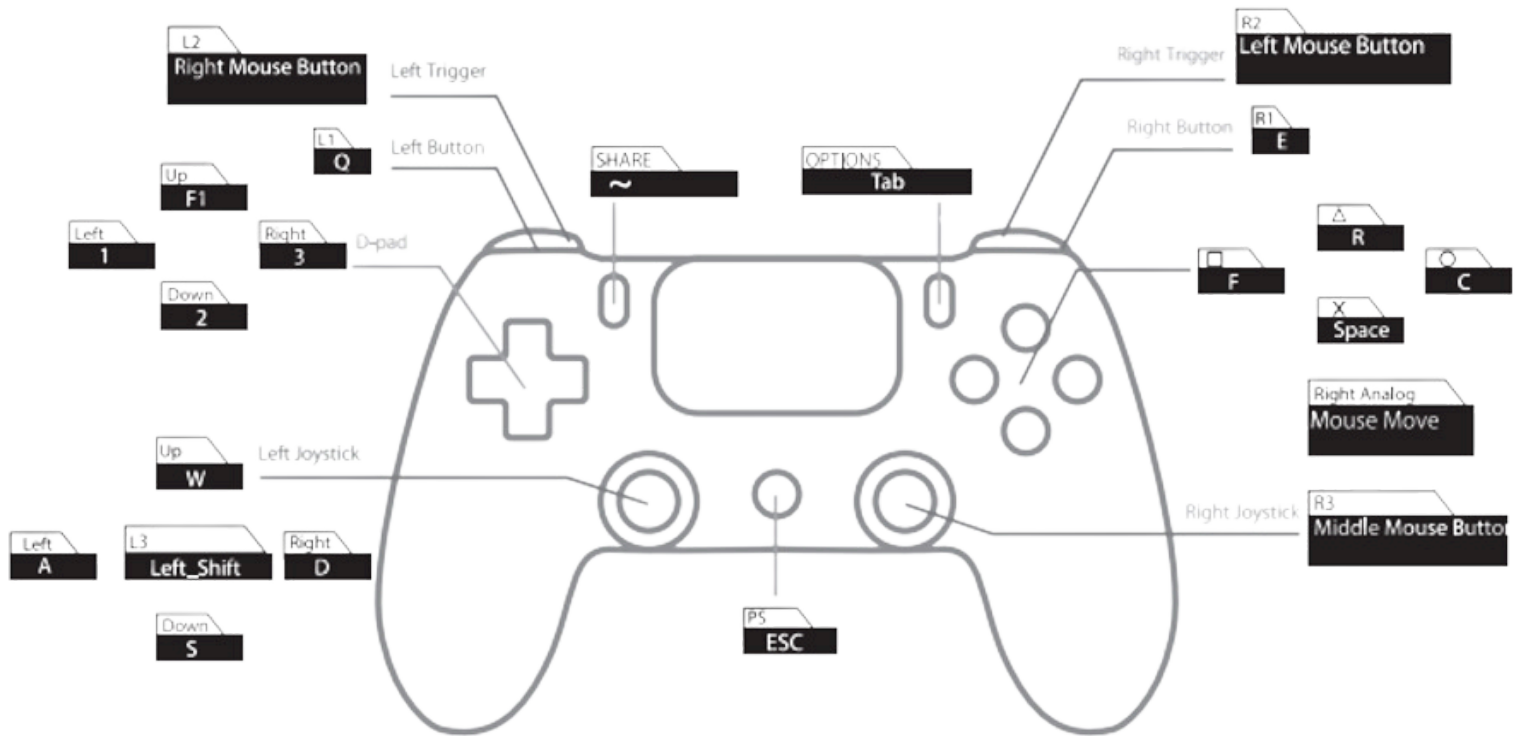

## SCHLÜSSEL NEUPROGRAMMIERUNG:

- 1 Drücken Sie gleichzeitig die Tasten F11 und F12 auf Ihrer Tastatur. Eine blaue LED leuchtet auf und zeigt damit an, dass Sie in den Tastenbelegungsmodus gewechselt sind.
- 2 Halten Sie die Taste auf Ihrem Controller gedrückt, die Sie neu zuordnen möchten. Drücken Sie dann auf Ihrer Tastatur oder Maus die Taste oder Taste, die Sie zuweisen möchten. Lassen Sie dann die Taste auf dem Controller los, um die Neuprogrammierung abzuschließen.
- 3 Um eine weitere Taste neu zu programmieren, wiederholen Sie die vorherigen Schritte. Hinweis: Sie können maximal 8 Tasten neu programmieren.
- 4 Um den Neuprogrammierungsmodus zu verlassen, drücken Sie erneut gleichzeitig die Tasten F11 und F12 auf Ihrer Tastatur.



## Mausempfindlichkeit anpassen

**Minimale Empfindlichkeit:** Halten Sie F12 und 1 5 Sekunden lang gedrückt, um die Mausempfindlichkeit auf das Minimum einzustellen.

**Anpassbare Empfindlichkeit:** Die Mausempfindlichkeit kann auf 8 verschiedene Stufen eingestellt werden. Die Standardstufe ist auf 4 eingestellt. Um die Empfindlichkeit um eine Stufe zu erhöhen, drücken Sie F12 und 8.

**Maximale Empfindlichkeit:** Halten Sie die Tasten F12 und 8 5 Sekunden lang gedrückt, um die Mausempfindlichkeit auf das Maximum einzustellen.



## WIEDERHERSTELLEN DER STANDARDEINSTELLUNGEN:

Um die ursprünglichen Einstellungen wiederherzustellen, drücken Sie die Tasten F1, F10 und F12 gleichzeitig für 5 Sekunden.

Bevor Sie mit der Installation beginnen, lesen Sie bitte die folgenden Anweisungen sorgfältig durch:



- **Kompatibilität:** CROSSGAME ist nur mit offiziellen Xbox-Controllern kompatibel.
- **Empfohlenes Kabel:** Verwenden Sie das Kabel, das mit Ihrem offiziellen Controller geliefert wurde, oder ein Kabel, das Datenübertragung unterstützt. Kabel, die nur zum Laden bestimmt sind, sind nicht mit CROSSGAME kompatibel.
- **Controller aus:** Stellen Sie sicher, dass Ihr Controller ausgeschaltet ist, bevor Sie ihn an den CROSSGAME-Adapter anschließen.
- **Vibration:** Wenn der Controller im Spiel vibriert, können Sie diese Funktion in den Spieleinstellungen deaktivieren.
- **Home:** Die Home-Taste lässt sich nicht umprogrammieren. Nutze ggf. die auf dem Controller.
- **Gaming-Headset:** Dieser Adapter unterstützt keine Headsets, die direkt an den Xbox-Controller angeschlossen sind.

## INSTALLATION:

Befolgen Sie die folgenden Schritte sorgfältig, um Ihr Crossgame korrekt zu installieren:

- 1** Anschließen an die Konsole: Verbinden Sie den CROSSGAME-Adapter mit dem mitgelieferten Kabel mit Ihrer Xbox-Konsole. Eine weiße LED leuchtet auf und zeigt damit an, dass der Adapter angeschlossen ist.
- 2** Mausanschluss: Schließen Sie Ihre kabelgebundene USB-Maus oder Ihre kabellose 2,4-GHz-Maus an den Adapter an. Eine rote LED leuchtet auf, um die Verbindung der Maus zu bestätigen.
- 3** Anschließen der Tastatur: Schließen Sie Ihre kabelgebundene oder kabellose 2,4-GHz-Tastatur an den Adapter an. Eine grüne LED leuchtet auf und zeigt damit an, dass die Tastatur erfolgreich angeschlossen wurde.
- 4** Controller-Verbindung: Verbinden Sie Ihren offiziellen Xbox-Controller mit einem Datenübertragungskabel mit dem Adapter. Eine goldene LED leuchtet auf und zeigt damit an, dass der Controller erfolgreich verbunden wurde.

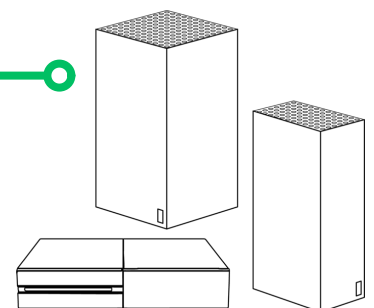
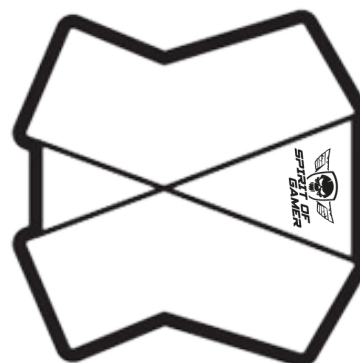
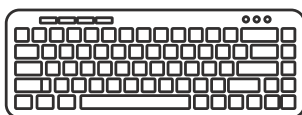

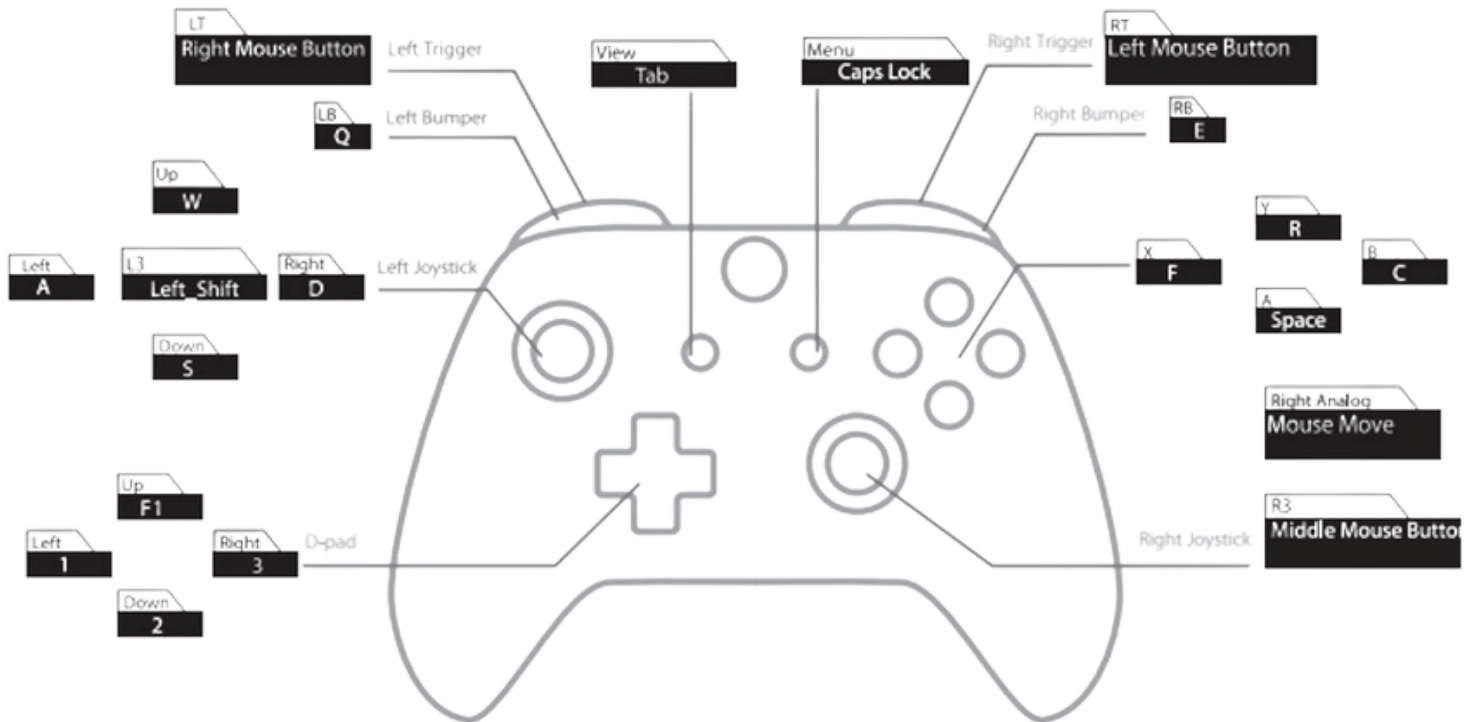

## SCHLÜSSEL NEUPROGRAMMIERUNG:

- 1** Drücken Sie gleichzeitig die Tasten F11 und F12 auf Ihrer Tastatur. Eine blaue LED leuchtet auf und zeigt damit an, dass Sie in den Tastenbelegungsmodus gewechselt sind.
- 2** Halten Sie die Taste auf Ihrem Controller gedrückt, die Sie neu zuordnen möchten. Drücken Sie dann auf Ihrer Tastatur oder Maus die Taste oder Taste, die Sie zuweisen möchten. Lassen Sie dann die Taste auf dem Controller los, um die Neuprogrammierung abzuschließen.
- 3** Um eine weitere Taste neu zu programmieren, wiederholen Sie die vorherigen Schritte. Hinweis: Sie können maximal 8 Tasten neu programmieren.
- 4** Um den Neuprogrammierungsmodus zu verlassen, drücken Sie erneut gleichzeitig die Tasten F11 und F12 auf Ihrer Tastatur.



## Mausempfindlichkeit anpassen

**Minimale Empfindlichkeit:** Halten Sie F12 und 1 5 Sekunden lang gedrückt, um die Mausempfindlichkeit auf das Minimum einzustellen.

**Anpassbare Empfindlichkeit:** Die Mausempfindlichkeit kann auf 8 verschiedene Stufen eingestellt werden. Die Standardstufe ist auf 4 eingestellt. Um die Empfindlichkeit um eine Stufe zu erhöhen, drücken Sie F12 und 8.

**Maximale Empfindlichkeit:** Halten Sie die Tasten F12 und 8 5 Sekunden lang gedrückt, um die Mausempfindlichkeit auf das Maximum einzustellen.



## WIEDERHERSTELLEN DER STANDARDEINSTELLUNGEN:

Um die ursprünglichen Einstellungen wiederherzustellen, drücken Sie die Tasten F1, F10 und F12 gleichzeitig für 5 Sekunden.

Prima di iniziare l'installazione, leggere attentamente le seguenti istruzioni:



- **Compatibilità:** CROSSGAME è compatibile solo con i controller ufficiali Nintendo Switch.
- **Controller spento:** assicurati che il controller sia spento prima di collegarlo all'adattatore CROSSGAME.
- **Cavo consigliato:** usa il cavo fornito con il tuo controller ufficiale o un cavo che supporti il trasferimento dati. I cavi dedicati solo alla ricarica non sono compatibili con CROSSGAME.
- **Autorizzazione console:** devi abilitare l'opzione "Pro Controller Usage" nelle impostazioni del tuo Nintendo Switch. Se questa opzione non è abilitata, sullo schermo apparirà un messaggio di errore (codice: 2011-0304)

## INSTALLAZIONE :

Segui attentamente i passaggi sottostanti per installare correttamente il tuo Crossgame:

- 1** Collegamento al dock: collega l'adattatore CROSSGAME al dock del tuo Nintendo Switch utilizzando il cavo incluso. Un LED bianco si accenderà per indicare che l'adattatore è collegato.
- 2** Collegamento del mouse: collega il tuo mouse USB cablato o wireless a 2,4 GHz all'adattatore. Un LED rosso si accenderà per confermare il collegamento del mouse.
- 3** Collegamento della tastiera: collega la tua tastiera cablata o wireless a 2,4 GHz all'adattatore. Un LED verde si accenderà per indicare che la tastiera è collegata correttamente.
- 4** Attivazione dell'adattatore: attiva l'adattatore premendo la barra spaziatrice sulla tastiera.
- 5** Connessione del controller: collega il tuo Nintendo Switch Pro Controller ufficiale all'adattatore tramite un cavo compatibile con il trasferimento dati. Un LED dorato si accenderà per indicare che il controller è connesso correttamente.

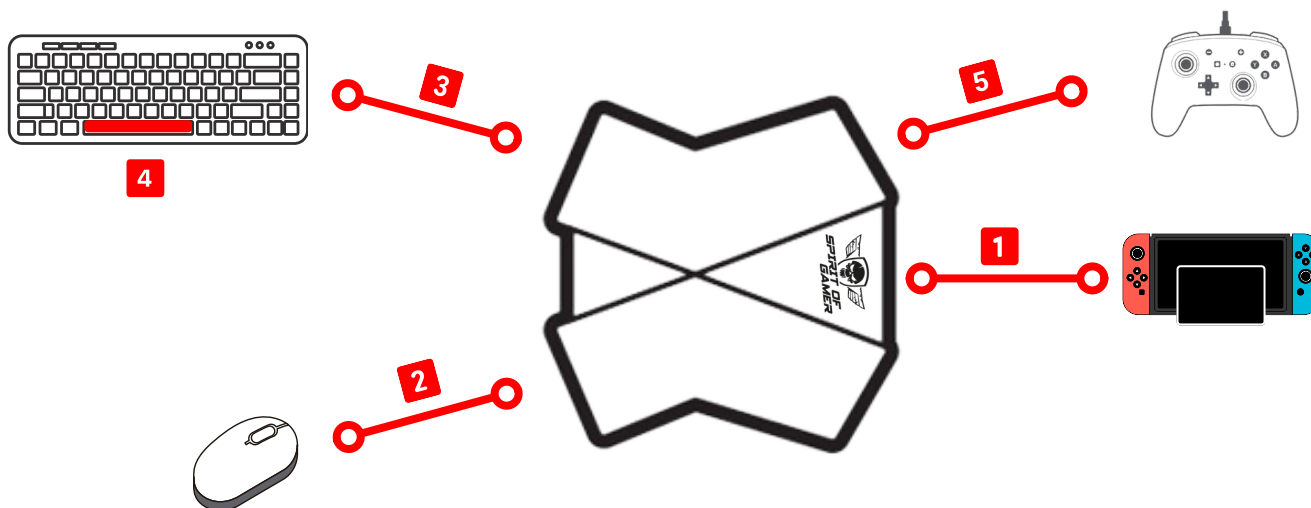

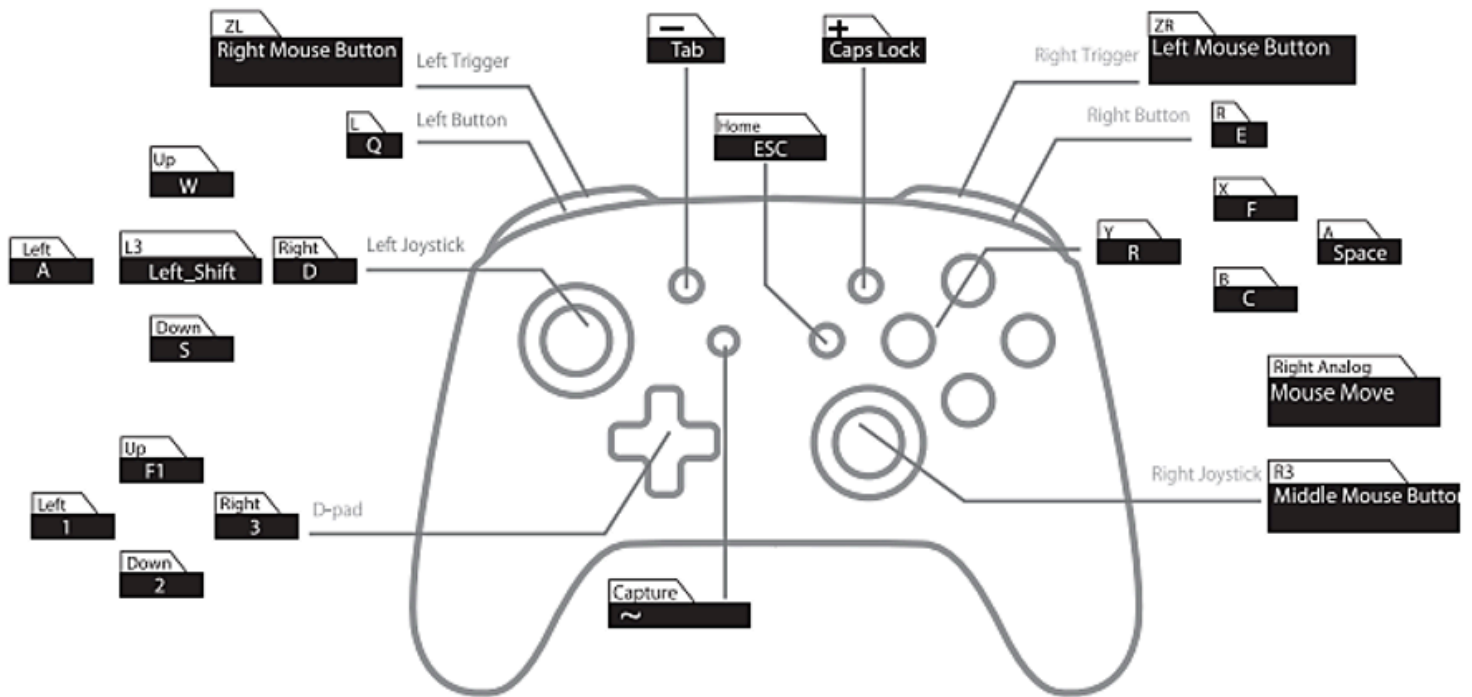

## RIPROGRAMMAZIONE CHIAVE:

- 1** Premi contemporaneamente i tasti F11 e F12 sulla tastiera. Si accenderà un LED blu, a indicare che sei entrato in modalità di mappatura dei tasti.
- 2** Tieni premuto il pulsante che vuoi rimappare sul tuo controller. Quindi, sulla tastiera o sul mouse, premi il pulsante o il tasto che vuoi assegnare. Quindi rilascia il pulsante sul controller per completare la riprogrammazione.
- 3** Per riprogrammare un altro pulsante, ripetere i passaggi precedenti. Nota: è possibile riprogrammare fino a un massimo di 8 pulsanti.
- 4** Per uscire dalla modalità di riprogrammazione, premere nuovamente contemporaneamente i tasti F11 e F12 sulla tastiera.



## PERSONALIZZA LA SENSIBILITÀ DEL MOUSE

**Sensibilità minima:** tenere premuti F12 e 1 per 5 secondi per impostare la sensibilità del mouse al minimo.

**Sensibilità personalizzabile:** la sensibilità del mouse può essere regolata su 8 livelli diversi. Il livello predefinito è impostato su 4. Per aumentare la sensibilità di un livello, premere F12 e 8.

**Sensibilità massima:** tenere premuti i tasti F12 e 8 per 5 secondi per impostare la sensibilità del mouse al massimo.



## RIPRISTINO DELLE IMPOSTAZIONI PREDEFINITE:

Per ripristinare le impostazioni originali, premere contemporaneamente i tasti F1, F10 e F12 per 5 secondi.

Prima di iniziare l'installazione, leggere attentamente le seguenti istruzioni:



- **Compatibilità:** CROSSGAME è compatibile solo con i controller ufficiali PlayStation 4.
- **Cavo consigliato:** usa il cavo fornito con il tuo controller ufficiale o un cavo che supporti il trasferimento dati. I cavi dedicati solo alla ricarica non sono compatibili con CROSSGAME.
- **Controller spento:** assicurati che il controller sia spento prima di collegarlo all'adattatore CROSSGAME.
- **Vibrazione:** se il controller vibra durante il gioco, puoi disattivare questa funzione nelle impostazioni di gioco.
- **PS5:** CROSSGAME funziona su PS5 ma solo con i giochi PS4 e con il controller ufficiale PS4
- **Cuffie da gioco:** questo adattatore non supporta le cuffie collegate direttamente al controller Xbox.

## INSTALLAZIONE :

Segui attentamente i passaggi sottostanti per installare correttamente il tuo Crossgame:

- 1** Collegamento alla console: collega l'adattatore CROSSGAME alla tua console PlayStation tramite il cavo incluso. Un LED bianco si accenderà per indicare che l'adattatore è collegato.
- 2** Collegamento del mouse: collega il tuo mouse USB cablato o wireless a 2,4 GHz all'adattatore. Un LED rosso si accenderà per confermare il collegamento del mouse.
- 3** Collegamento della tastiera: collega la tua tastiera cablata o wireless a 2,4 GHz all'adattatore. Un LED verde si accenderà per indicare che la tastiera è collegata correttamente.
- 4** Connessione del controller: collega il tuo controller PlayStation ufficiale all'adattatore tramite un cavo compatibile con il trasferimento dati. Un LED dorato si accenderà per indicare che il controller è connesso correttamente.

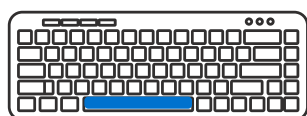

4



3

2

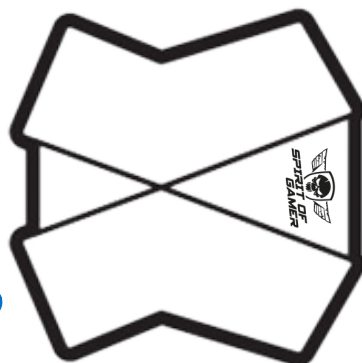

5

1

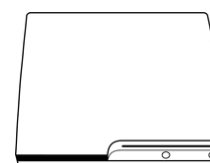
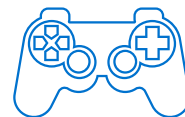

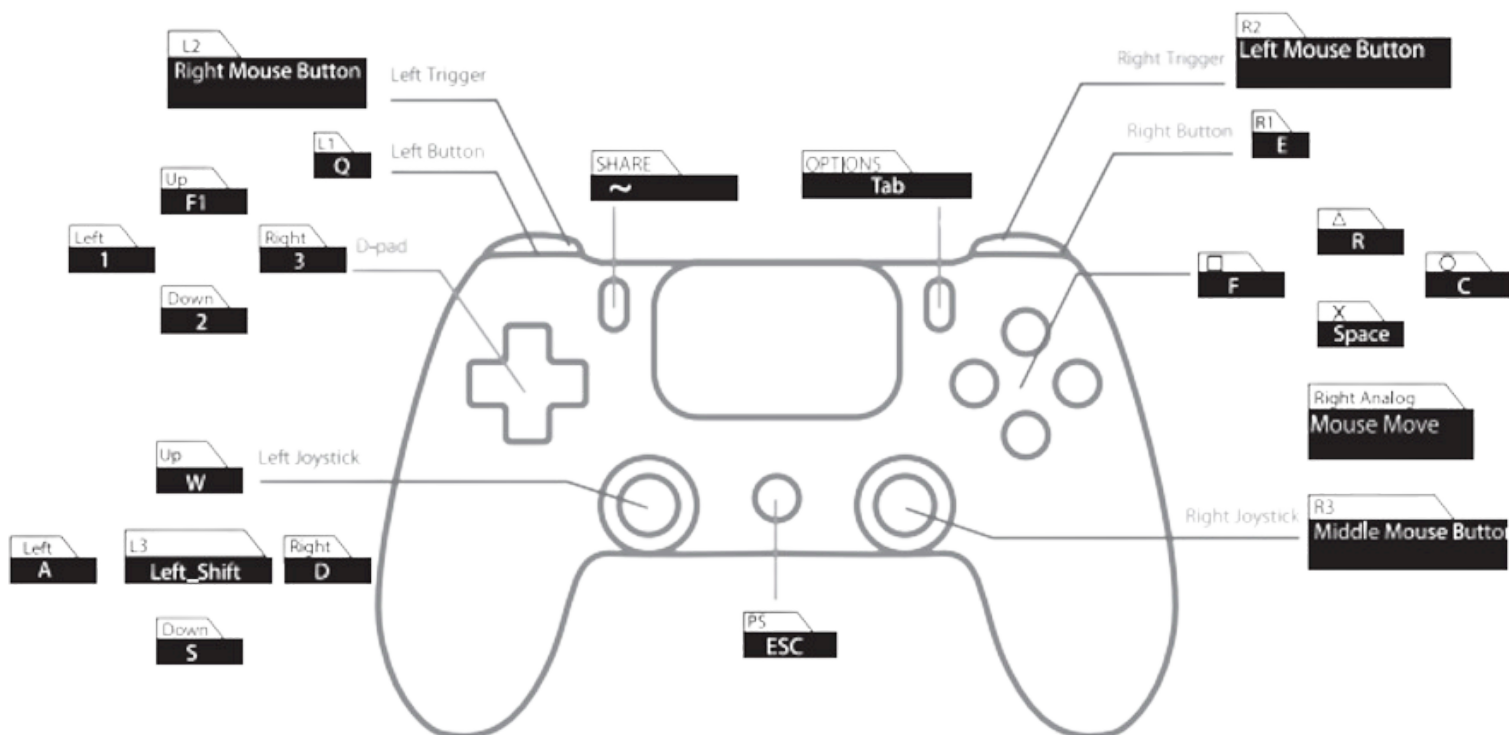

#### RIPROGRAMMAZIONE CHIAVE:

- 1 Premi contemporaneamente i tasti F11 e F12 sulla tastiera. Si accenderà un LED blu, a indicare che sei entrato in modalità di mappatura dei tasti.
- 2 Tieni premuto il pulsante che vuoi rimappare sul tuo controller. Quindi, sulla tastiera o sul mouse, premi il pulsante o il tasto che vuoi assegnare. Quindi rilascia il pulsante sul controller per completare la riprogrammazione.
- 3 Per riprogrammare un altro pulsante, ripetere i passaggi precedenti. Nota: è possibile riprogrammare fino a un massimo di 8 pulsanti.
- 4 Per uscire dalla modalità di riprogrammazione, premere nuovamente contemporaneamente i tasti F11 e F12 sulla tastiera.



#### PERSONALIZZA LA SENSIBILITÀ DEL MOUSE

**Sensibilità minima:** tenere premuti F12 e 1 per 5 secondi per impostare la sensibilità del mouse al minimo.

**Sensibilità personalizzabile:** la sensibilità del mouse può essere regolata su 8 livelli diversi. Il livello predefinito è impostato su 4. Per aumentare la sensibilità di un livello, premere F12 e 8.

**Sensibilità massima:** tenere premuti i tasti F12 e 8 per 5 secondi per impostare la sensibilità del mouse al massimo.



#### RIPRISTINO DELLE IMPOSTAZIONI PREDEFINITE:

Per ripristinare le impostazioni originali, premere contemporaneamente i tasti F1, F10 e F12 per 5 secondi.

Prima di iniziare l'installazione, leggere attentamente le seguenti istruzioni:

- **Compatibilità:** CROSSGAME è compatibile solo con i controller Xbox ufficiali.
- **Cavo consigliato:** usa il cavo fornito con il tuo controller ufficiale o un cavo che supporti il trasferimento dati. I cavi dedicati solo alla ricarica non sono compatibili con CROSSGAME.
- **Controller spento:** assicurati che il controller sia spento prima di collegarlo all'adattatore CROSSGAME.
- **Vibrazione:** se il controller vibra durante il gioco, puoi disattivare questa funzione nelle impostazioni di gioco.
- **Home:** il pulsante Home non può essere riprogrammato. Se necessario, utilizzare quello sul controller.
- **Cuffie da gioco:** questo adattatore non supporta le cuffie collegate direttamente al controller Xbox.



## INSTALLAZIONE :

Segui attentamente i passaggi sottostanti per installare correttamente il tuo Crossgame:

- 1** Collegamento alla console: collega l'adattatore CROSSGAME alla tua console Xbox tramite il cavo incluso. Un LED bianco si accenderà per indicare che l'adattatore è collegato.
- 2** Collegamento del mouse: collega il tuo mouse USB cablato o wireless a 2,4 GHz all'adattatore. Un LED rosso si accenderà per confermare il collegamento del mouse.
- 3** Collegamento della tastiera: collega la tua tastiera cablata o wireless a 2,4 GHz all'adattatore. Un LED verde si accenderà per indicare che la tastiera è collegata correttamente.
- 4** Connessione del controller: collega il tuo controller Xbox ufficiale all'adattatore tramite un cavo compatibile con il trasferimento dati. Un LED dorato si accenderà per indicare che il controller è connesso correttamente.

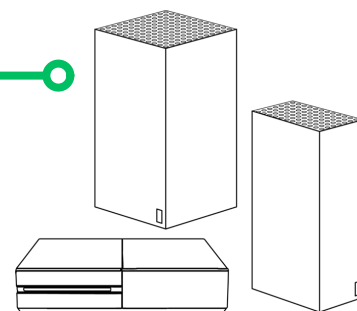
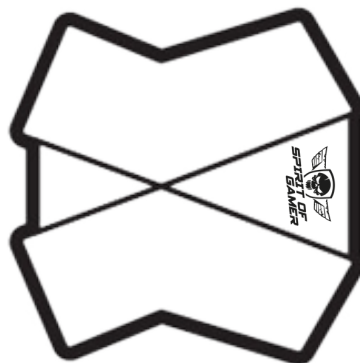
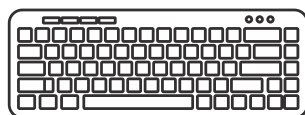

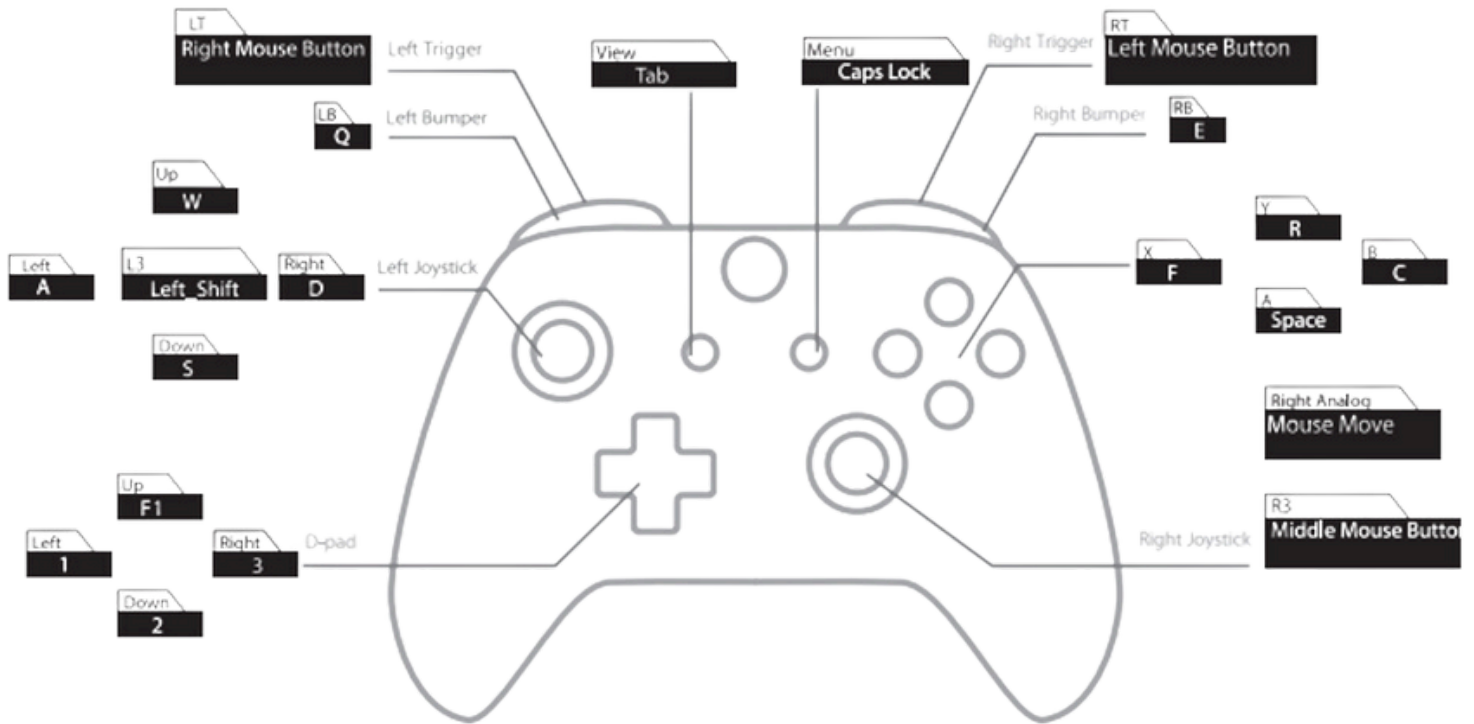

**RIPROGRAMMAZIONE CHIAVE:**

- 1** Premi contemporaneamente i tasti F11 e F12 sulla tastiera. Si accenderà un LED blu, a indicare che sei entrato in modalità di mappatura dei tasti.
- 2** Tieni premuto il pulsante che vuoi rimappare sul tuo controller. Quindi, sulla tastiera o sul mouse, premi il pulsante o il tasto che vuoi assegnare. Quindi rilascia il pulsante sul controller per completare la riprogrammazione.
- 3** Per riprogrammare un altro pulsante, ripetere i passaggi precedenti. Nota: è possibile riprogrammare fino a un massimo di 8 pulsanti.
- 4** Per uscire dalla modalità di riprogrammazione, premere nuovamente contemporaneamente i tasti F11 e F12 sulla tastiera.



**PERSONALIZZA LA SENSIBILITÀ DEL MOUSE**

**Sensibilità minima:** tenere premuti F12 e 1 per 5 secondi per impostare la sensibilità del mouse al minimo.

**Sensibilità personalizzabile:** la sensibilità del mouse può essere regolata su 8 livelli diversi. Il livello predefinito è impostato su 4. Per aumentare la sensibilità di un livello, premere F12 e 8.

**Sensibilità massima:** tenere premuti i tasti F12 e 8 per 5 secondi per impostare la sensibilità del mouse al massimo.



**RIPRISTINO DELLE IMPOSTAZIONI PREDEFINITE:**

Per ripristinare le impostazioni originali, premere contemporaneamente i tasti F1, F10 e F12 per 5 secondi.

Antes de comenzar la instalación, lea atentamente las siguientes instrucciones:

- **Compatibilidad:** CROSSGAME solo es compatible con los mandos oficiales de Nintendo Switch.
- **Controlador apagado:** asegúrese de que su controlador esté apagado antes de conectarlo al adaptador CROSSGAME.
- **Cable recomendado:** utiliza el cable que viene con el mando oficial o un cable que admita transferencia de datos. Los cables dedicados únicamente a la carga no son compatibles con CROSSGAME.
- **Autorización de la consola:** Debes habilitar la opción "Uso del controlador Pro" en la configuración de tu Nintendo Switch. Si esta opción no está habilitada, aparecerá un mensaje de error (Código: 2011-0304) en la pantalla



#### INSTALACIÓN :

Sigue atentamente los pasos que se indican a continuación para instalar correctamente tu Crossgame:

- 1** **Conexión a la base:** conecta el adaptador CROSSGAME a la base de Nintendo Switch con el cable incluido. Se encenderá un LED blanco para indicar que el adaptador está conectado.
- 2** **Conexión del mouse:** Conecte su mouse con cable USB o inalámbrico de 2,4 GHz al adaptador. Se encenderá un LED rojo para confirmar la conexión del mouse.
- 3** **Conexión del teclado:** Conecte el teclado con cable o inalámbrico de 2,4 GHz al adaptador. Se encenderá un LED verde para indicar que el teclado está conectado correctamente.
- 4** **Activar el adaptador:** Active el adaptador presionando la barra espaciadora de su teclado.
- 5** **Conexión del mando:** conecta tu mando Pro oficial de Nintendo Switch al adaptador mediante un cable compatible con transferencia de datos. Se encenderá un LED dorado para indicar que el mando se ha conectado correctamente.

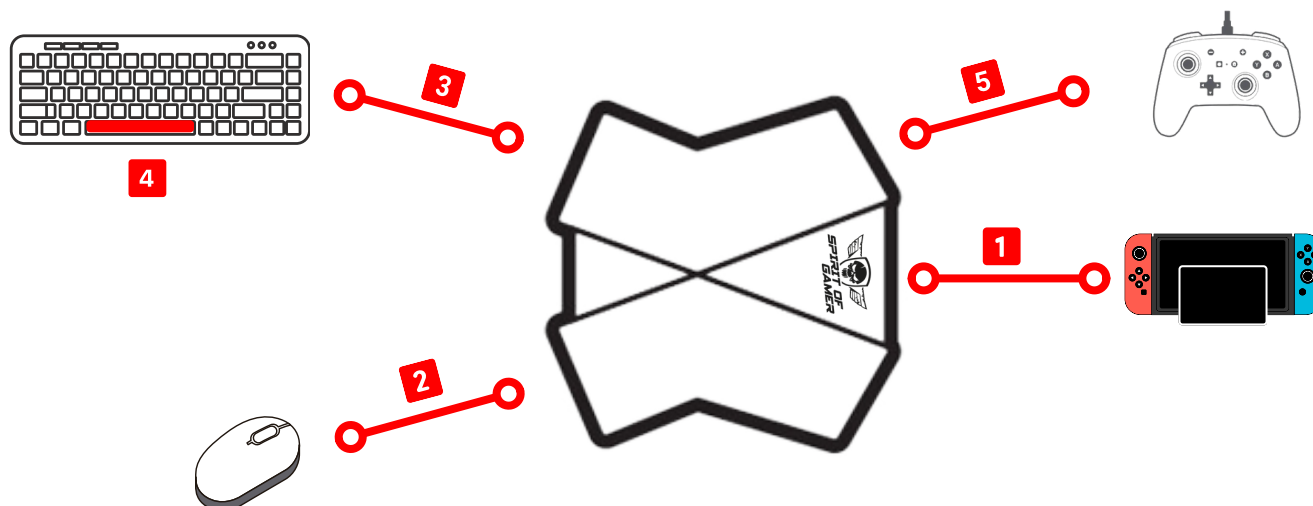

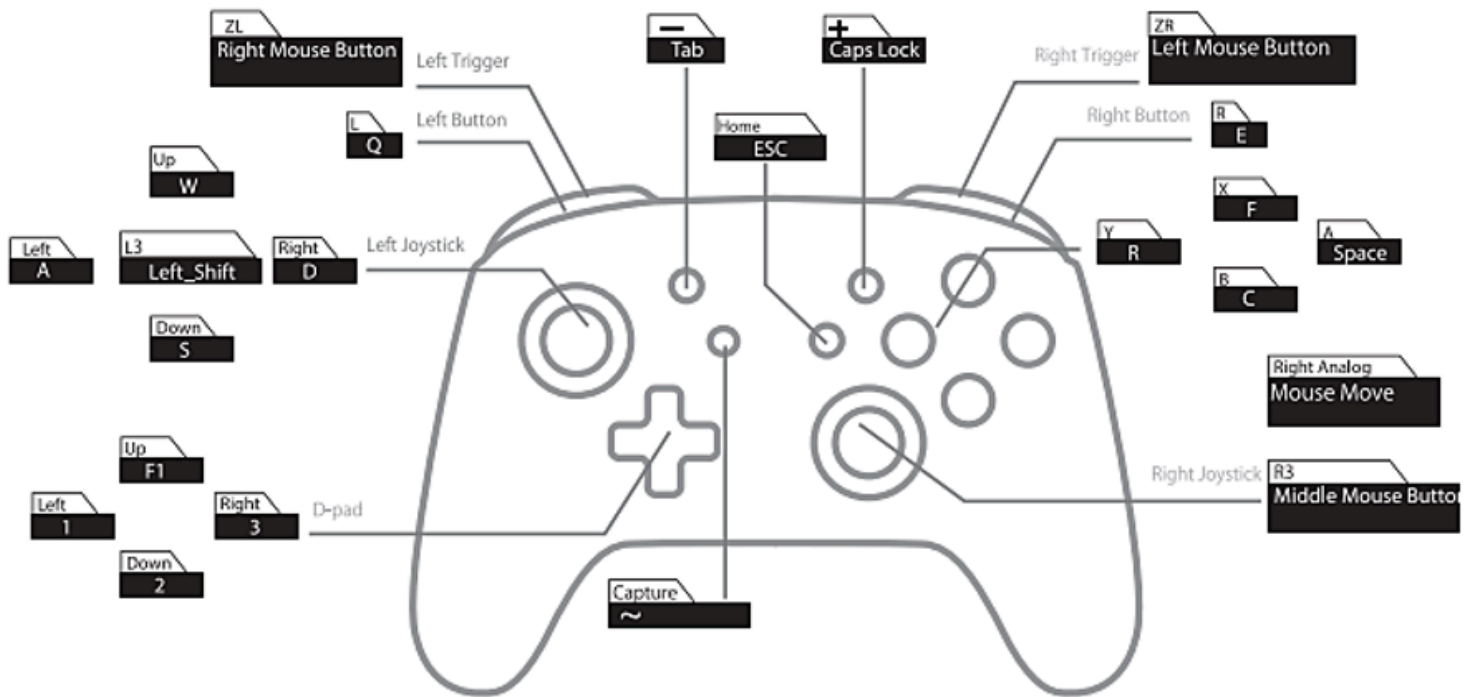

## REPROGRAMACIÓN DE LLAVES:

- 1** Presione las teclas F11 y F12 de su teclado al mismo tiempo. Se encenderá un LED azul, lo que indica que ha ingresado al modo de asignación de teclas.
- 2** Mantén presionado el botón que deseas reasignar en tu control. Luego, en tu teclado o mouse, presiona el botón o tecla que deseas asignar. Luego, suelta el botón en el control para completar la reprogramación.
- 3** Para reprogramar otro botón, repita los pasos anteriores. Nota: Puede reprogramar hasta 8 botones como máximo.
- 4** Para salir del modo de reprogramación, presione simultáneamente nuevamente las teclas F11 y F12 en su teclado.



## PERSONALIZAR LA SENSIBILIDAD DEL RATÓN

**Sensibilidad mínima:** mantenga presionada la tecla F12 y 1 durante 5 segundos para configurar la sensibilidad del mouse al mínimo.

**Sensibilidad personalizable:** la sensibilidad del ratón se puede ajustar en 8 niveles diferentes. El nivel predeterminado es 4. Para aumentar la sensibilidad en un nivel, presione F12 y 8.

**Sensibilidad máxima:** mantenga presionadas las teclas F12 y 8 durante 5 segundos para configurar la sensibilidad del mouse al máximo.



## RESTAURACIÓN DE LA CONFIGURACIÓN PREDETERMINADA:

Para restaurar la configuración original, presione las teclas F1, F10 y F12 simultáneamente durante 5 segundos.

Antes de comenzar la instalación, lea atentamente las siguientes instrucciones:



- **Compatibilidad:** CROSSGAME solo es compatible con los mandos oficiales de PlayStation 4.
- **Cable recomendado:** utiliza el cable que viene con el mando oficial o un cable que admita transferencia de datos. Los cables dedicados únicamente a la carga no son compatibles con CROSSGAME.
- **Controlador apagado:** asegúrese de que su controlador esté apagado antes de conectarlo al adaptador CROSSGAME.
- **Vibración:** si el controlador vibra durante el juego, puedes desactivar esta función en la configuración del juego.
- **PS5:** CROSSGAME funciona en PS5 pero solo con juegos de PS4 y con el mando oficial de PS4
- **Auriculares para juegos:** este adaptador no es compatible con auriculares conectados directamente al controlador Xbox.

## INSTALACIÓN :

Sigue atentamente los pasos que se indican a continuación para instalar correctamente tu Crossgame:

- 1** **Conexión a la consola:** Conecta el adaptador CROSSGAME a tu consola PlayStation mediante el cable incluido. Se encenderá un LED blanco para indicar que el adaptador está conectado.
- 2** **Conexión del mouse:** Conecte su mouse con cable USB o inalámbrico de 2,4 GHz al adaptador. Se encenderá un LED rojo para confirmar la conexión del mouse.
- 3** **Conexión del teclado:** Conecte el teclado con cable o inalámbrico de 2,4 GHz al adaptador. Se encenderá un LED verde para indicar que el teclado está conectado correctamente.
- 4** **Conexión del mando:** conecta tu mando oficial de PlayStation al adaptador mediante un cable compatible con transferencia de datos. Se encenderá un LED dorado para indicar que el mando se ha conectado correctamente.

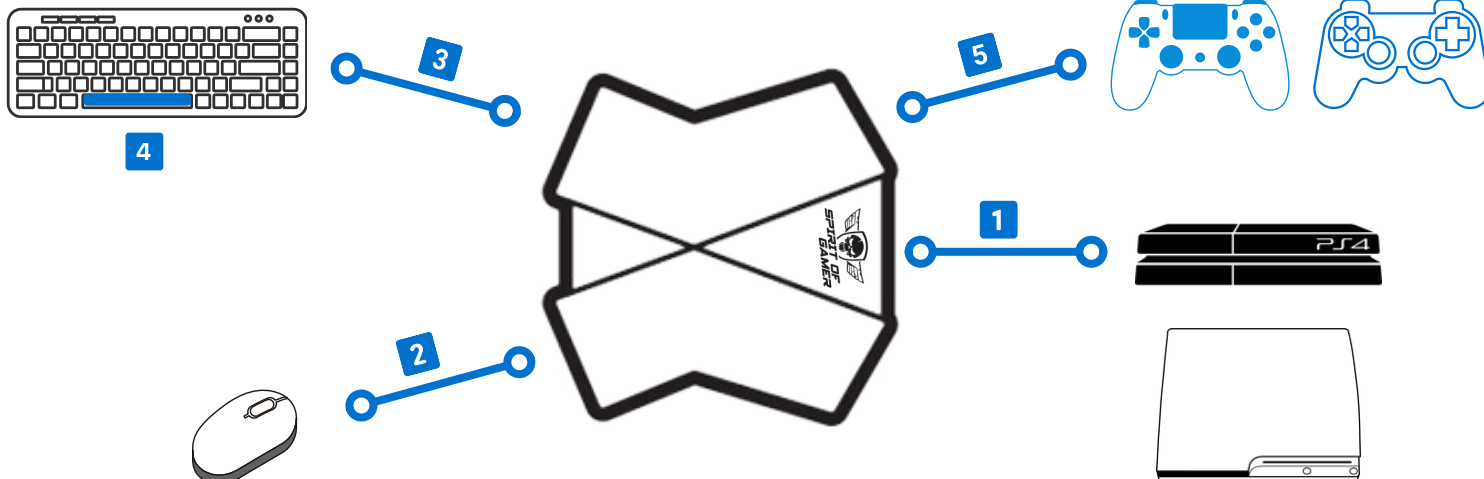

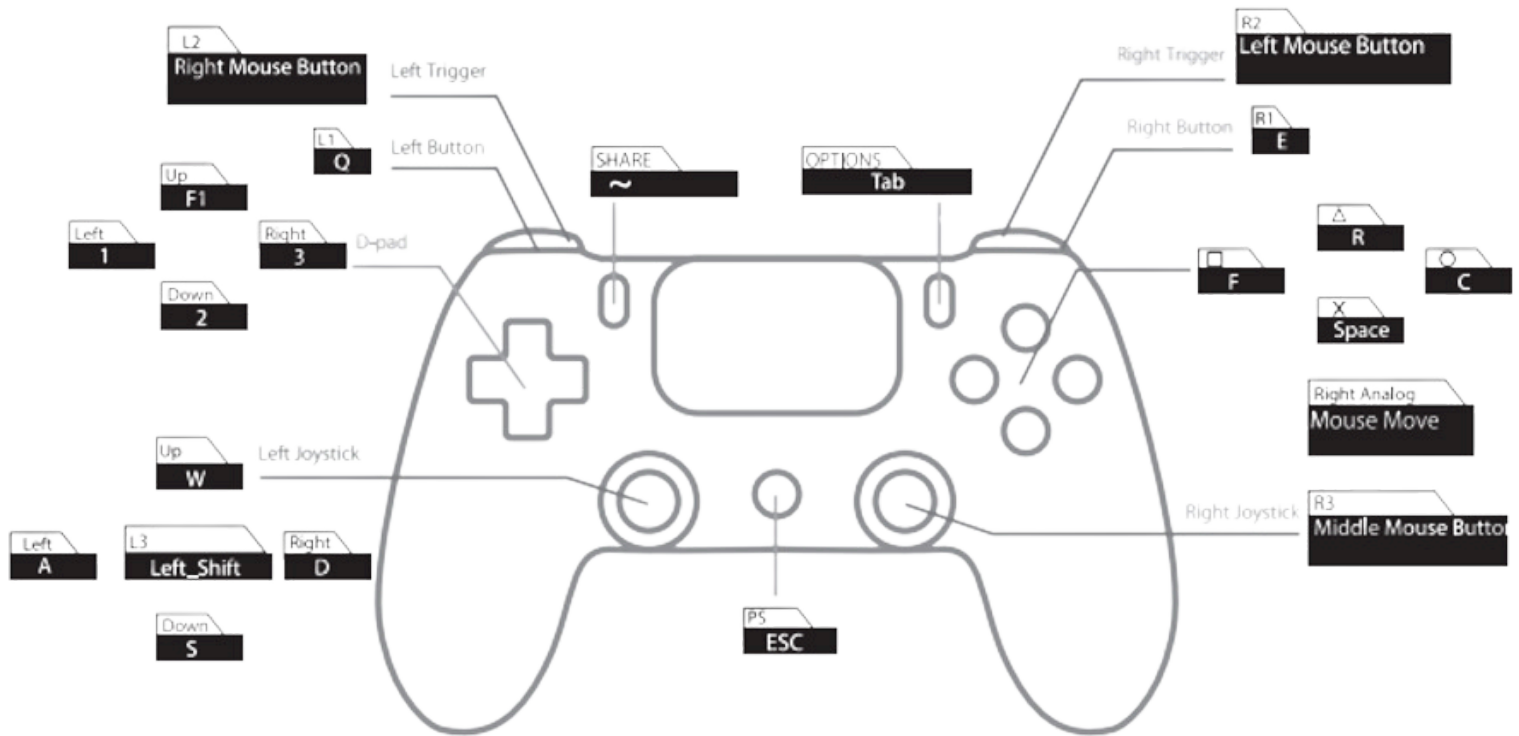

## REPROGRAMACIÓN DE LLAVES:

- 1 Presione las teclas F11 y F12 de su teclado al mismo tiempo. Se encenderá un LED azul, lo que indica que ha ingresado al modo de asignación de teclas.
- 2 Mantén presionado el botón que deseas reasignar en tu control. Luego, en tu teclado o mouse, presiona el botón o tecla que deseas asignar. Luego, suelta el botón en el control para completar la reprogramación.
- 3 Para reprogramar otro botón, repita los pasos anteriores. Nota: Puede reprogramar hasta 8 botones como máximo.
- 4 Para salir del modo de reprogramación, presione simultáneamente nuevamente las teclas F11 y F12 en su teclado.



## PERSONALIZAR LA SENSIBILIDAD DEL RATÓN

**Sensibilidad mínima:** mantenga presionada la tecla F12 y 1 durante 5 segundos para configurar la sensibilidad del mouse al mínimo.

**Sensibilidad personalizable:** la sensibilidad del ratón se puede ajustar en 8 niveles diferentes. El nivel predeterminado es 4. Para aumentar la sensibilidad en un nivel, presione F12 y 8.

**Sensibilidad máxima:** mantenga presionadas las teclas F12 y 8 durante 5 segundos para configurar la sensibilidad del mouse al máximo.



### RESTAURACIÓN DE LA CONFIGURACIÓN PREDETERMINADA:

Para restaurar la configuración original, presione las teclas F1, F10 y F12 simultáneamente durante 5 segundos.

Antes de comenzar la instalación, lea atentamente las siguientes instrucciones:

- **Compatibilidad:** CROSSGAME solo es compatible con mandos oficiales de Xbox.
- **Cable recomendado:** utiliza el cable que viene con el mando oficial o un cable que admita transferencia de datos. Los cables dedicados únicamente a la carga no son compatibles con CROSSGAME.
- **Controlador apagado:** asegúrese de que su controlador esté apagado antes de conectarlo al adaptador CROSSGAME.
- **Vibración:** si el controlador vibra durante el juego, puedes desactivar esta función en la configuración del juego.
- **Inicio:** El botón Inicio no se puede reprogramar. Utilice el botón del mando si es necesario.
- **Auriculares para juegos:** este adaptador no es compatible con auriculares conectados directamente al controlador Xbox.



## INSTALACIÓN :

Sigue atentamente los pasos que se indican a continuación para instalar correctamente tu Crossgame:

- 1** **Conexión a la consola:** conecta el adaptador CROSSGAME a tu consola Xbox mediante el cable incluido. Se encenderá un LED blanco para indicar que el adaptador está conectado.
- 2** **Conexión del mouse:** Conecte su mouse con cable USB o inalámbrico de 2,4 GHz al adaptador. Se encenderá un LED rojo para confirmar la conexión del mouse.
- 3** **Conexión del teclado:** Conecte el teclado con cable o inalámbrico de 2,4 GHz al adaptador. Se encenderá un LED verde para indicar que el teclado está conectado correctamente.
- 4** **Conexión del mando:** conecta tu mando oficial de Xbox al adaptador mediante un cable compatible con transferencia de datos. Se encenderá un LED dorado para indicar que el mando se ha conectado correctamente.

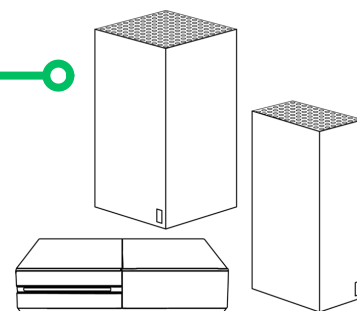
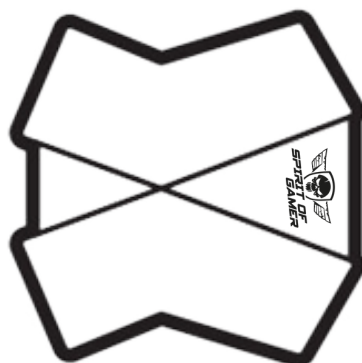
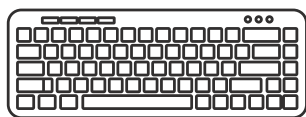

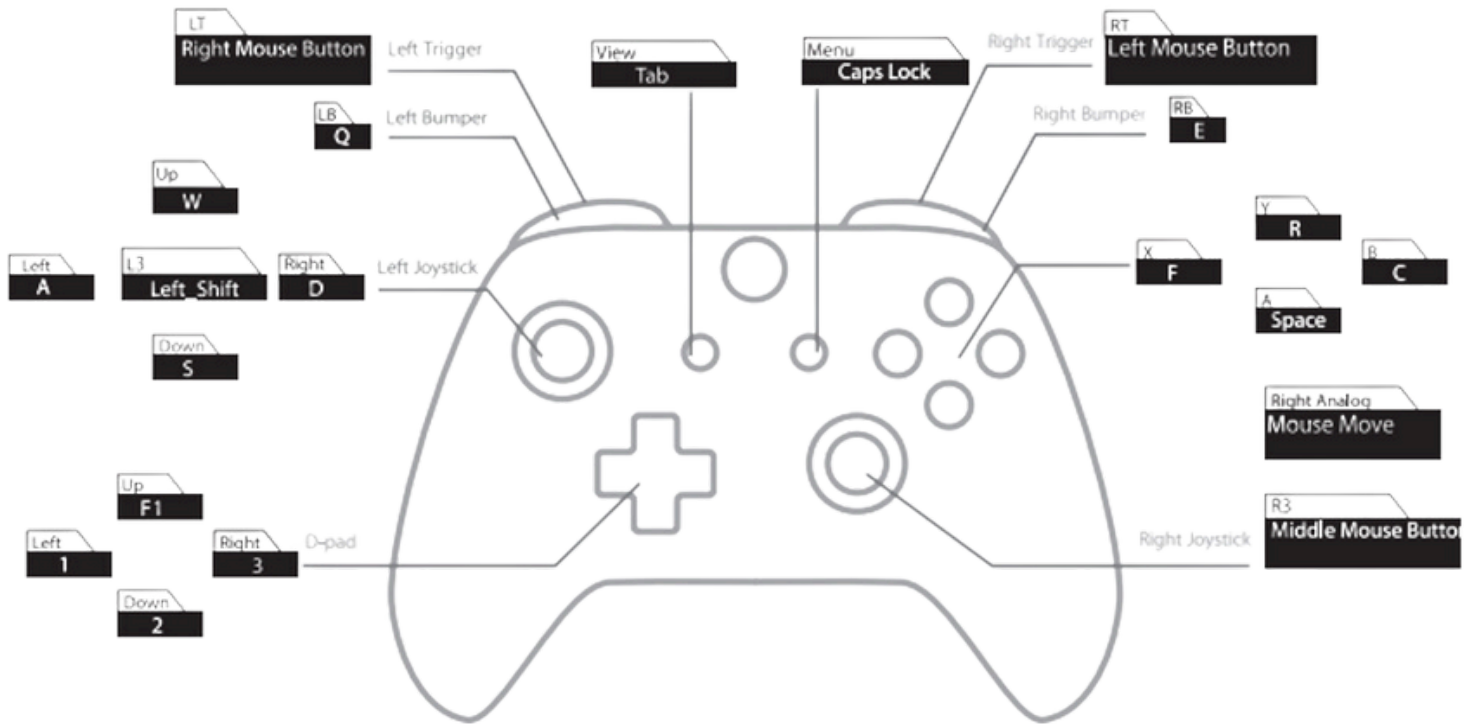

### REPROGRAMACIÓN DE LLAVES:

- 1 Presione las teclas F11 y F12 de su teclado al mismo tiempo. Se encenderá un LED azul, lo que indica que ha ingresado al modo de asignación de teclas.
- 2 Mantén presionado el botón que deseas reasignar en tu control. Luego, en tu teclado o mouse, presiona el botón o tecla que deseas asignar. Luego, suelta el botón en el control para completar la reprogramación.
- 3 Para reprogramar otro botón, repita los pasos anteriores. Nota: Puede reprogramar hasta 8 botones como máximo.
- 4 Para salir del modo de reprogramación, presione simultáneamente nuevamente las teclas F11 y F12 en su teclado.



### PERSONALIZAR LA SENSIBILIDAD DEL RATÓN

**Sensibilidad mínima:** mantenga presionada la tecla F12 y 1 durante 5 segundos para configurar la sensibilidad del mouse al mínimo.

**Sensibilidad personalizable:** la sensibilidad del ratón se puede ajustar en 8 niveles diferentes. El nivel predeterminado es 4. Para aumentar la sensibilidad en un nivel, presione F12 y 8.

**Sensibilidad máxima:** mantenga presionadas las teclas F12 y 8 durante 5 segundos para configurar la sensibilidad del mouse al máximo.



### RESTAURACIÓN DE LA CONFIGURACIÓN PREDETERMINADA:

Para restaurar la configuración original, presione las teclas F1, F10 y F12 simultáneamente durante 5 segundos.

Antes de iniciar a instalação, leia atentamente as seguintes instruções:



- **Compatibilidade:** CROSSGAME é compatível apenas com controles oficiais do Nintendo Switch.
- **Controle desligado:** certifique-se de que o controle esteja desligado antes de conectá-lo ao adaptador CROSSGAME.
- **Cabo recomendado:** Use o cabo que veio com seu controle oficial ou um cabo que suporte transferência de dados. Cabos dedicados somente ao carregamento não são compatíveis com CROSSGAME.
- **Autorização do Console:** Você deve habilitar a opção "Pro Controller Usage" nas configurações do seu Nintendo Switch. Se esta opção não estiver habilitada, uma mensagem de erro (Código: 2011-0304) aparecerá na tela

## INSTALAÇÃO:

Siga cuidadosamente os passos abaixo para instalar corretamente o seu Crossgame:

- 1 Conectando ao Dock:** Conecte o adaptador CROSSGAME ao dock do seu Nintendo Switch usando o cabo incluso. Um LED branco acenderá para indicar que o adaptador está conectado.
- 2 Conexão do mouse:** Conecte seu mouse com fio USB ou sem fio de 2,4 GHz ao adaptador. Um LED vermelho acenderá para confirmar a conexão do mouse.
- 3 Conectando o teclado:** Conecte seu teclado com fio ou sem fio de 2,4 GHz ao adaptador. Um LED verde acenderá para indicar que o teclado foi conectado com sucesso.
- 4**

**Ativando o adaptador:** Ative o adaptador pressionando a barra de espaço no seu teclado.

- 5 Conexão do controle:** Conecte seu controle oficial do Nintendo Switch Pro ao adaptador usando um cabo compatível com transferência de dados. Um LED dourado acenderá para indicar que o controle foi conectado com sucesso.

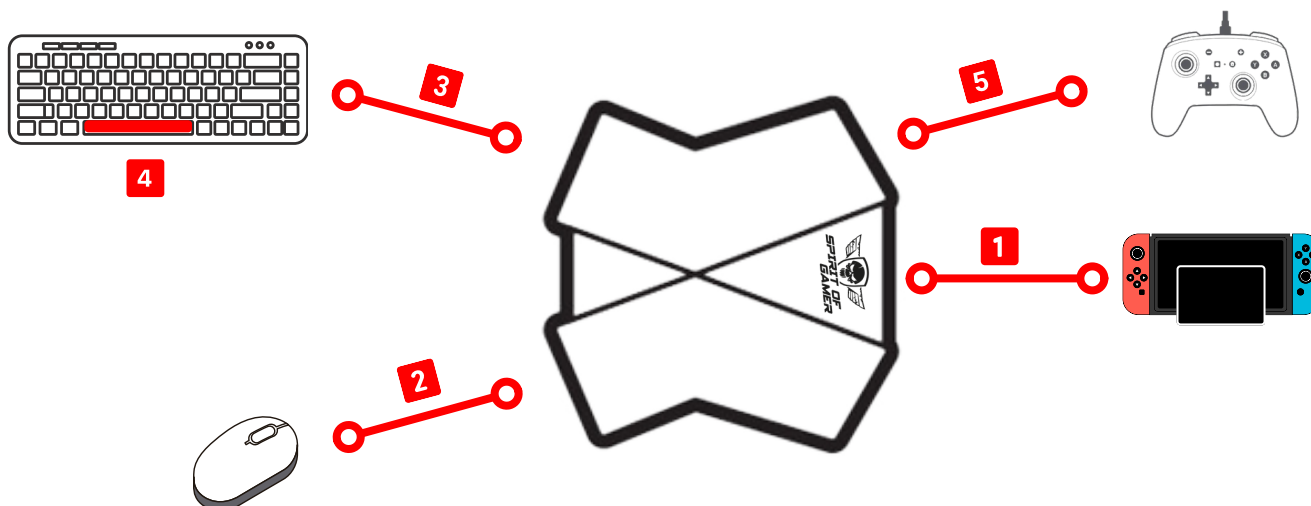

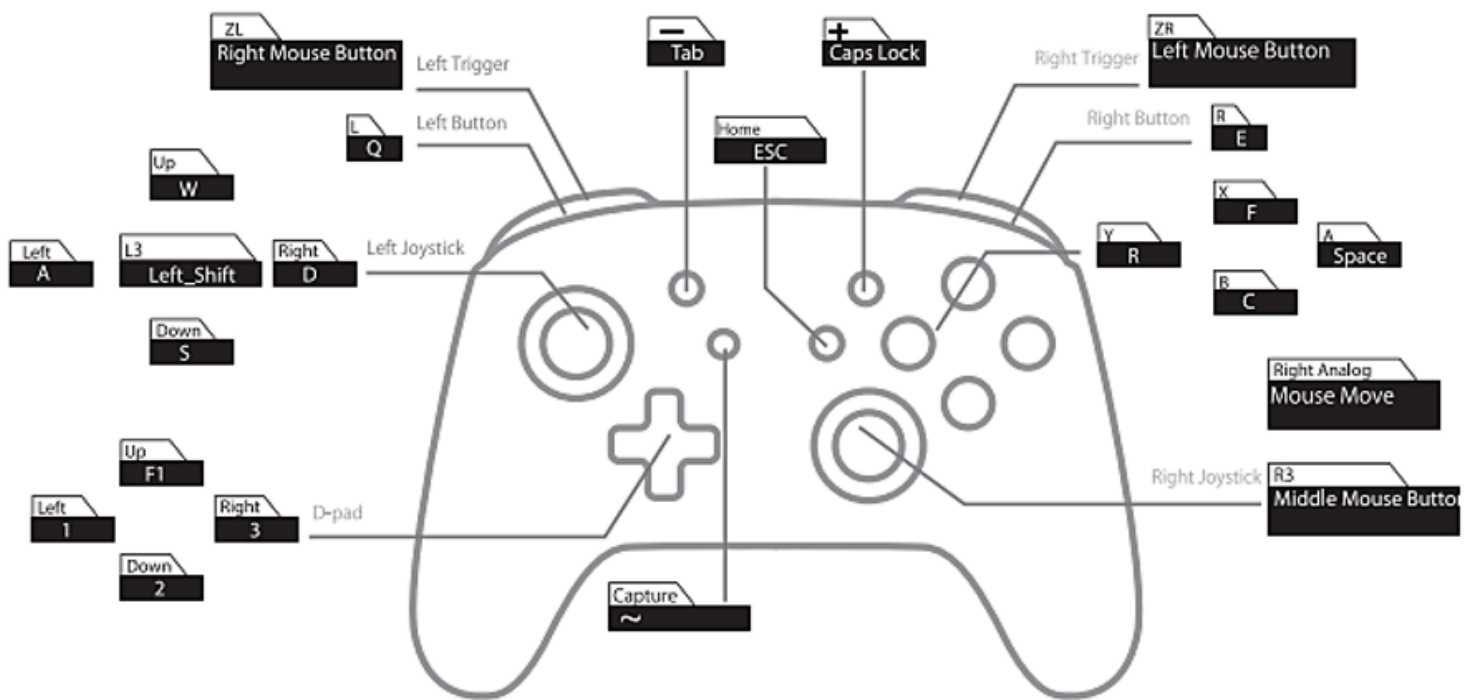

**REPROGRAMAÇÃO DE CHAVES:**

- 1** Pressione as teclas F11 e F12 no seu teclado ao mesmo tempo. Um LED azul acenderá, indicando que você entrou no modo de mapeamento de teclas.
- 2** Mantenha pressionado o botão que você deseja remapear no seu controle. Então, no seu teclado ou mouse, pressione o botão ou tecla que você deseja atribuir. Então solte o botão no controle para completar a reprogramação.
- 3** Para reprogramar outro botão, repita os passos anteriores. Nota: Você pode reprogramar até 8 botões no máximo.
- 4** Para sair do modo de reprogramação, pressione as teclas F11 e F12 no seu teclado simultaneamente novamente.



**PERSONALIZE A SENSIBILIDADE DO MOUSE**

Sensibilidade mínima: mantenha pressionado F12 e 1 por 5 segundos para definir a sensibilidade do mouse para o mínimo.

Sensibilidade personalizável: A sensibilidade do mouse pode ser ajustada para 8 níveis diferentes. O nível padrão é definido como 4. Para aumentar a sensibilidade em um nível, pressione F12 e 8.

Sensibilidade máxima: mantenha pressionadas as teclas F12 e 8 por 5 segundos para definir a sensibilidade do mouse no máximo.



**RESTAURANDO AS CONFIGURAÇÕES PADRÃO:**

Para restaurar as configurações originais, pressione as teclas F1, F10 e F12 simultaneamente por 5 segundos.

Antes de iniciar a instalação, leia atentamente as seguintes instruções:



- **Compatibilidade:** CROSSGAME é compatível apenas com controles oficiais do PlayStation 4.
- **Cabo recomendado:** Use o cabo que veio com seu controle oficial ou um cabo que suporte transferência de dados. Cabos dedicados somente ao carregamento não são compatíveis com CROSSGAME.
- **Controle desligado:** certifique-se de que o controle esteja desligado antes de conectá-lo ao adaptador CROSSGAME.
- **Vibração:** se o controle vibrar durante o jogo, você pode desativar esse recurso nas configurações do jogo.
- **PS5:** CROSSGAME funciona no PS5, mas apenas com jogos de PS4 e com o controle oficial do PS4
- **Fone de ouvido para jogos:** este adaptador não suporta fones de ouvido conectados diretamente ao controle do Xbox.

## INSTALAÇÃO:

Siga cuidadosamente os passos abaixo para instalar corretamente o seu Crossgame:

- 1** Conectando ao console: Conecte o adaptador CROSSGAME ao seu console PlayStation usando o cabo incluso. Um LED branco acenderá para indicar que o adaptador está conectado.
- 2** Conexão do mouse: Conecte seu mouse com fio USB ou sem fio de 2,4 GHz ao adaptador. Um LED vermelho acenderá para confirmar a conexão do mouse.
- 3** Conectando o teclado: Conecte seu teclado com fio ou sem fio de 2,4 GHz ao adaptador. Um LED verde acenderá para indicar que o teclado foi conectado com sucesso.
- 4** Conexão do controle: Conecte seu controle oficial do PlayStation ao adaptador usando um cabo compatível com transferência de dados. Um LED dourado acenderá para indicar que o controle foi conectado com sucesso.

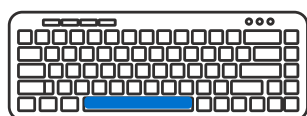

4



2

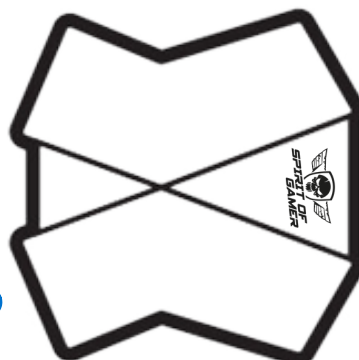

1

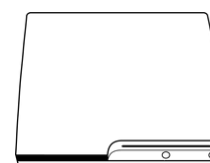
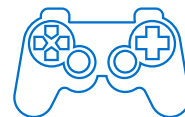

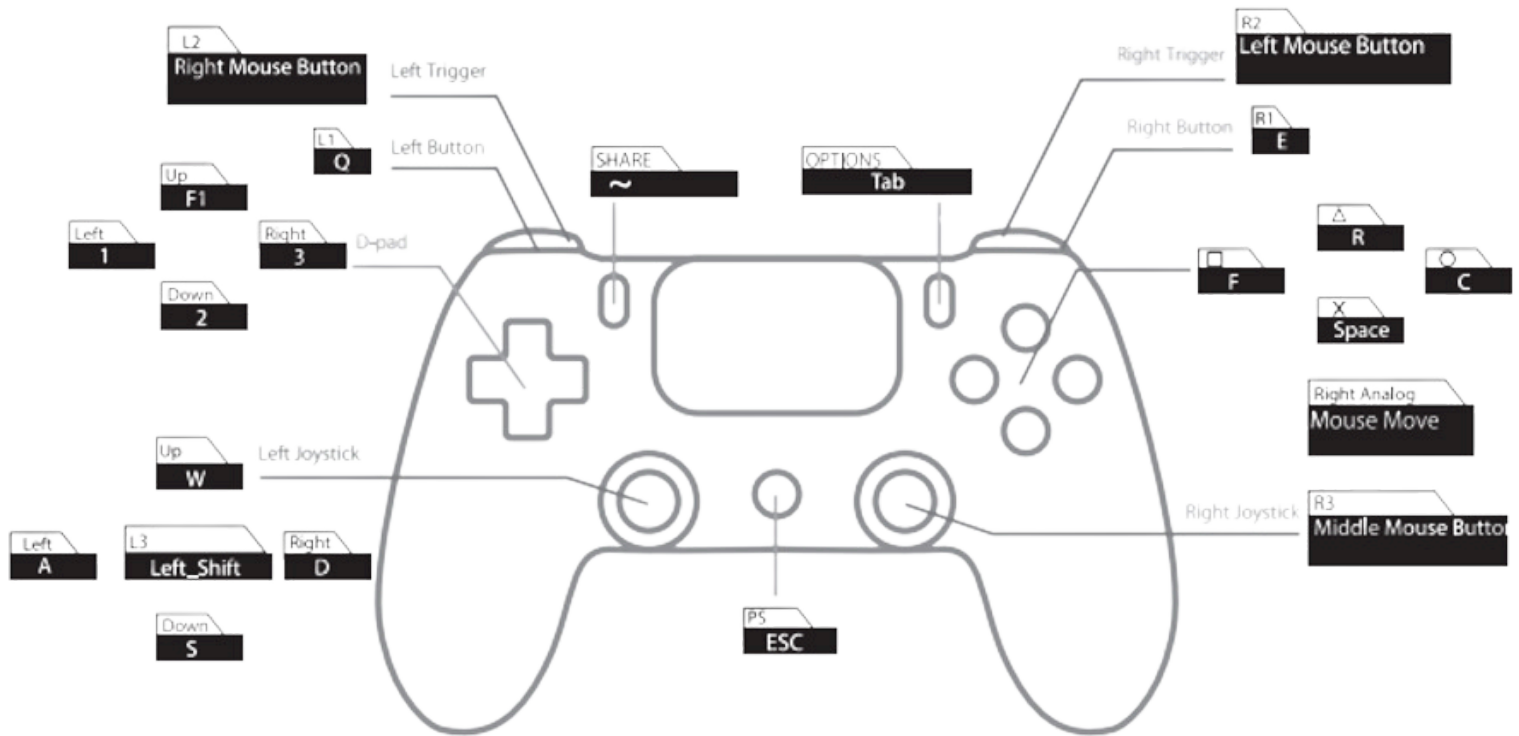

## REPROGRAMAÇÃO DE CHAVES:

- 1 Pressione as teclas F11 e F12 no seu teclado ao mesmo tempo. Um LED azul acenderá, indicando que você entrou no modo de mapeamento de teclas.
- 2 Mantenha pressionado o botão que você deseja remapear no seu controle. Então, no seu teclado ou mouse, pressione o botão ou tecla que você deseja atribuir. Então solte o botão no controle para completar a reprogramação.
- 3 Para reprogramar outro botão, repita os passos anteriores. Nota: Você pode reprogramar até 8 botões no máximo.
- 4 Para sair do modo de reprogramação, pressione as teclas F11 e F12 no seu teclado simultaneamente novamente.



## PERSONALIZE A SENSIBILIDADE DO MOUSE

**Sensibilidade mínima:** mantenha pressionado F12 e 1 por 5 segundos para definir a sensibilidade do mouse para o mínimo.

**Sensibilidade personalizável:** A sensibilidade do mouse pode ser ajustada para 8 níveis diferentes. O nível padrão é definido como 4. Para aumentar a sensibilidade em um nível, pressione F12 e 8.

**Sensibilidade máxima:** mantenha pressionadas as teclas F12 e 8 por 5 segundos para definir a sensibilidade do mouse no máximo.



## RESTAURANDO AS CONFIGURAÇÕES PADRÃO:

Para restaurar as configurações originais, pressione as teclas F1, F10 e F12 simultaneamente por 5 segundos.

Antes de iniciar a instalação, leia atentamente as seguintes instruções:



- **Compatibilidade:** CROSSGAME é compatível apenas com controles oficiais do Xbox.
- **Cabo recomendado:** Use o cabo que veio com seu controle oficial ou um cabo que suporte transferência de dados. Cabos dedicados somente ao carregamento não são compatíveis com CROSSGAME.
- **Controle desligado:** certifique-se de que o controle esteja desligado antes de conectá-lo ao adaptador CROSSGAME.
- **Vibração:** se o controle vibrar durante o jogo, você pode desativar esse recurso nas configurações do jogo.
- **Home:** O botão Home não pode ser reprogramado. Use o do controle se necessário.
- **Fone de ouvido para jogos:** este adaptador não suporta fones de ouvido conectados diretamente ao controle do Xbox.

## INSTALAÇÃO:

Siga cuidadosamente os passos abaixo para instalar corretamente o seu Crossgame:

- 1** Conectando ao console: Conecte o adaptador CROSSGAME ao seu console Xbox usando o cabo incluso. Um LED branco acenderá para indicar que o adaptador está conectado.
- 2** Conexão do mouse: Conecte seu mouse com fio USB ou sem fio de 2,4 GHz ao adaptador. Um LED vermelho acenderá para confirmar a conexão do mouse.
- 3** Conectando o teclado: Conecte seu teclado com fio ou sem fio de 2,4 GHz ao adaptador. Um LED verde acenderá para indicar que o teclado foi conectado com sucesso.
- 4** Conexão do controle: Conecte seu controle oficial do Xbox ao adaptador usando um cabo compatível com transferência de dados. Um LED dourado acenderá para indicar que o controle foi conectado com sucesso.

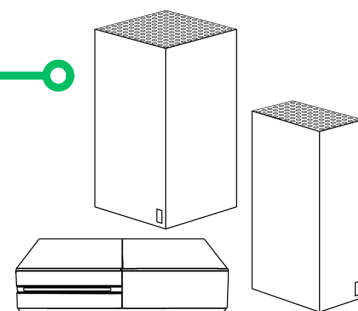
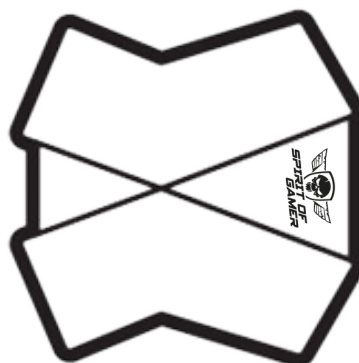
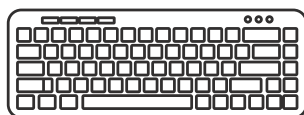

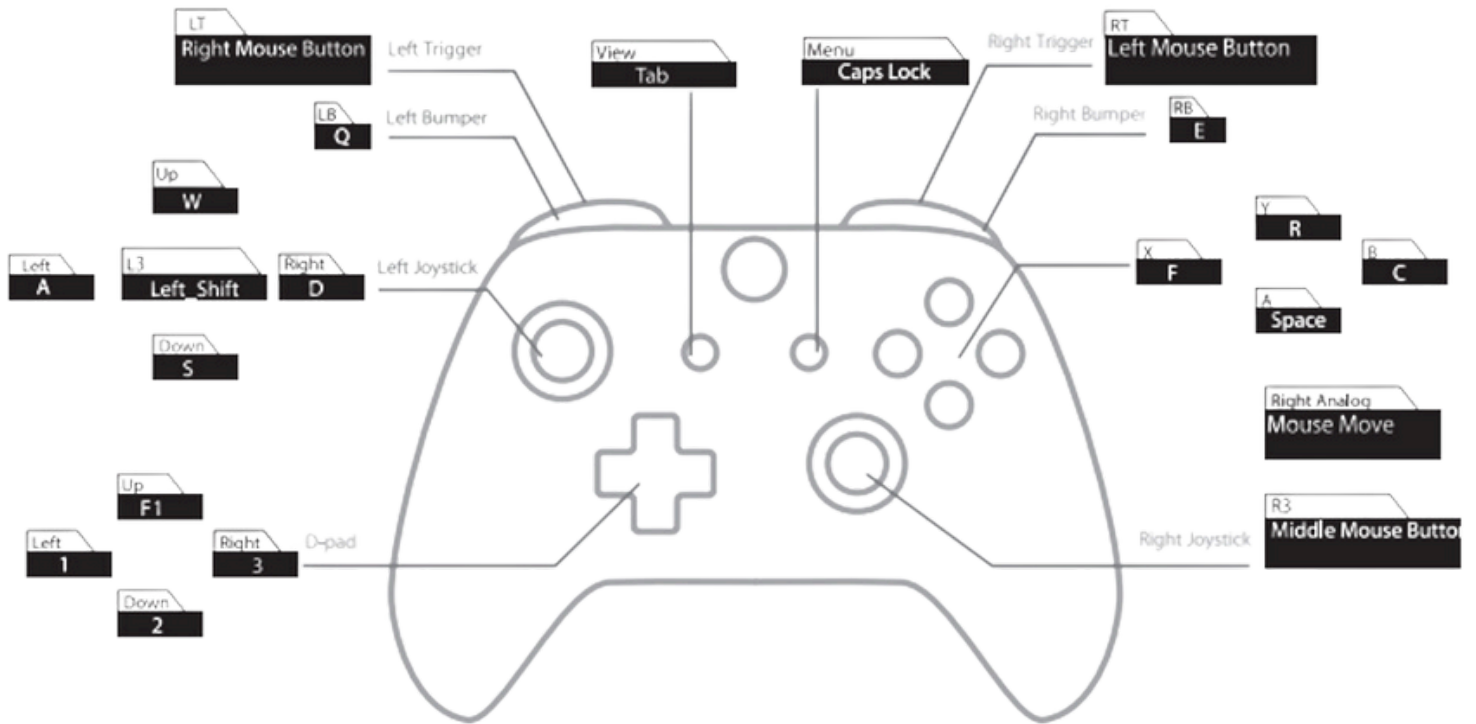

**REPROGRAMAÇÃO DE CHAVES:**

- 1** Pressione as teclas F11 e F12 no seu teclado ao mesmo tempo. Um LED azul acenderá, indicando que você entrou no modo de mapeamento de teclas.
- 2** Mantenha pressionado o botão que você deseja remapear no seu controle. Então, no seu teclado ou mouse, pressione o botão ou tecla que você deseja atribuir. Então solte o botão no controle para completar a reprogramação.
- 3** Para reprogramar outro botão, repita os passos anteriores. Nota: Você pode reprogramar até 8 botões no máximo.
- 4** Para sair do modo de reprogramação, pressione as teclas F11 e F12 no seu teclado simultaneamente novamente.



**PERSONALIZE A SENSIBILIDADE DO MOUSE**

Sensibilidade mínima: mantenha pressionado F12 e 1 por 5 segundos para definir a sensibilidade do mouse para o mínimo.

Sensibilidade personalizável: A sensibilidade do mouse pode ser ajustada para 8 níveis diferentes. O nível padrão é definido como 4. Para aumentar a sensibilidade em um nível, pressione F12 e 8.

Sensibilidade máxima: mantenha pressionadas as teclas F12 e 8 por 5 segundos para definir a sensibilidade do mouse no máximo.



**RESTAURANDO AS CONFIGURAÇÕES PADRÃO:**

Para restaurar as configurações originais, pressione as teclas F1, F10 e F12 simultaneamente por 5 segundos.

A telepítés megkezdése előtt figyelmesen olvassa el az alábbi utasításokat:

- **Kompatibilitás:** A CROSSGAME csak a hivatalos Nintendo Switch vezérlőkkel kompatibilis.
- **Vezérlő kikapcsolva:** Győződjön meg arról, hogy a vezérlő ki van kapcsolva, mielőtt csatlakoztatja a CROSSGAME adapterhez.
- **Ajánlott kábel:** Használja a hivatalos vezérlőhöz mellékelt kábelt, vagy olyan kábelt, amely támogatja az adatátvitelt. A csak töltésre szánt kábelek nem kompatibilisek a CROSSGAME játékkal.
- **Konzolengedélyezés:** Engedélyeznie kell a „Pro Controller Usage” opciót a Nintendo Switch beállításaiban. Ha ez az opció nincs engedélyezve, egy hibaüzenet (kód: 2011-0304) jelenik meg a képernyőn



#### TELEPÍTÉS:

Kövesse gondosan az alábbi lépéseket a Crossgame helyes telepítéséhez:

- 1** Csatlakozás a dokkolóhoz: Csatlakoztassa a CROSSGAME adaptert a Nintendo Switch dokkolóhoz a mellékelt kábel segítségével. Egy fehér LED világít, jelezve, hogy az adapter csatlakoztatva van.
- 2** Egércsatlakozás: Csatlakoztassa USB vezetékes vagy 2,4 GHz-es vezeték nélküli egerét az adapterhez. Egy piros LED világít az egér csatlakoztatásának megerősítésére.
- 3** A billentyűzet csatlakoztatása: Csatlakoztassa vezetékes vagy 2,4 GHz-es vezeték nélküli billentyűzetét az adapterhez. Egy zöld LED világít, jelezve, hogy a billentyűzet sikeresen csatlakoztatva lett.
- 4** Az adapter aktiválása: Aktiválja az adaptert a billentyűzet szóköz billentyűjének megnyomásával.
- 5** Vezérlő csatlakoztatása: Csatlakoztassa hivatalos Nintendo Switch Pro kontrollert az adapterhez adatátvitellel kompatibilis kábel segítségével. Egy aranszínű LED világít, jelezve, hogy a vezérlő sikeresen csatlakoztatva lett.

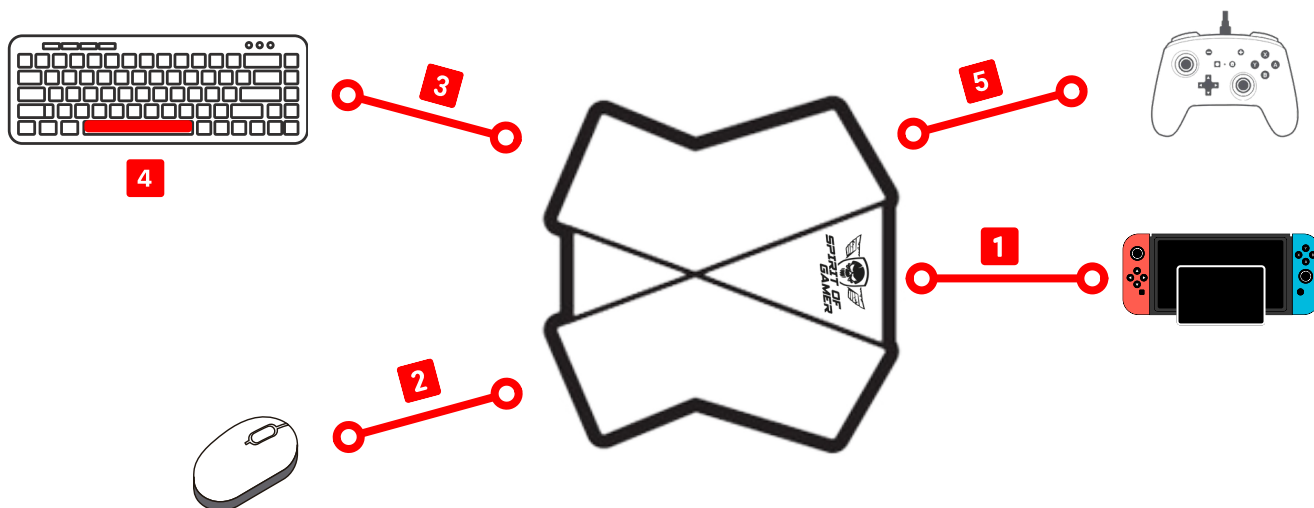



A telepítés megkezdése előtt figyelmesen olvassa el az alábbi utasításokat:



- **Kompatibilitás:** A CROSSGAME csak a hivatalos PlayStation 4 kontrollerekkel kompatibilis.
- **Ajánlott kábel:** Használja a hivatalos vezérlőhöz mellékelt kábelt, vagy olyan kábelt, amely támogatja az adatátvitelt. A csak töltésre szánt kábelek nem kompatibilisek a CROSSGAME játékkal.
- **Vezérlő kikapcsolva:** Győződjön meg arról, hogy a vezérlő ki van kapcsolva, mielőtt csatlakoztatja a CROSSGAME adapterhez.
- **Rezgés:** Ha a vezérlő rezeg a játékban, ezt a funkciót kikapcsolhatod a játék beállításáiban.
- **PS5:** A CROSSGAME működik PS5-ön, de csak PS4-játékokkal és a hivatalos PS4-vezérlővel
- **Gaming Headset:** Ez az adapter nem támogatja a közvetlenül az Xbox vezérlőhöz csatlakoztatott fejhallgatókat.

#### TELEPÍTÉS:

Kövesse gondosan az alábbi lépéseket a Crossgame helyes telepítéséhez:

- 1 Csatlakozás a konzolhoz:** Csatlakoztassa a CROSSGAME adaptert a PlayStation konzolhoz a mellékelt kábel segítségével. Egy fehér LED világít, jelezve, hogy az adapter csatlakoztatva van.
- 2 Egércsatlakozás:** Csatlakoztassa USB vezetékes vagy 2,4 GHz-es vezeték nélküli egerét az adapterhez. Egy piros LED világít az egér csatlakoztatásának megerősítésére.
- 3 A billentyűzet csatlakoztatása:** Csatlakoztassa vezetékes vagy 2,4 GHz-es vezeték nélküli billentyűzetét az adapterhez. Egy zöld LED világít, jelezve, hogy a billentyűzet sikeresen csatlakoztatva lett.
- 4 Vezérlőcsatlakozás:** Csatlakoztassa hivatalos PlayStation controllerét az adapterhez adatátvitellel kompatibilis kábel segítségével. Egy arany színű LED világít, jelezve, hogy a vezérlő sikeresen csatlakoztatva lett.

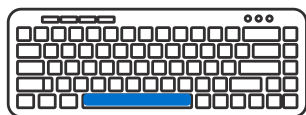

4



3

2

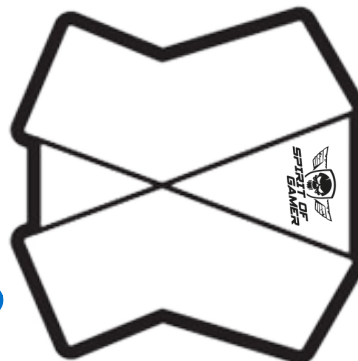

5

1

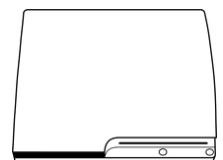
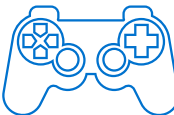

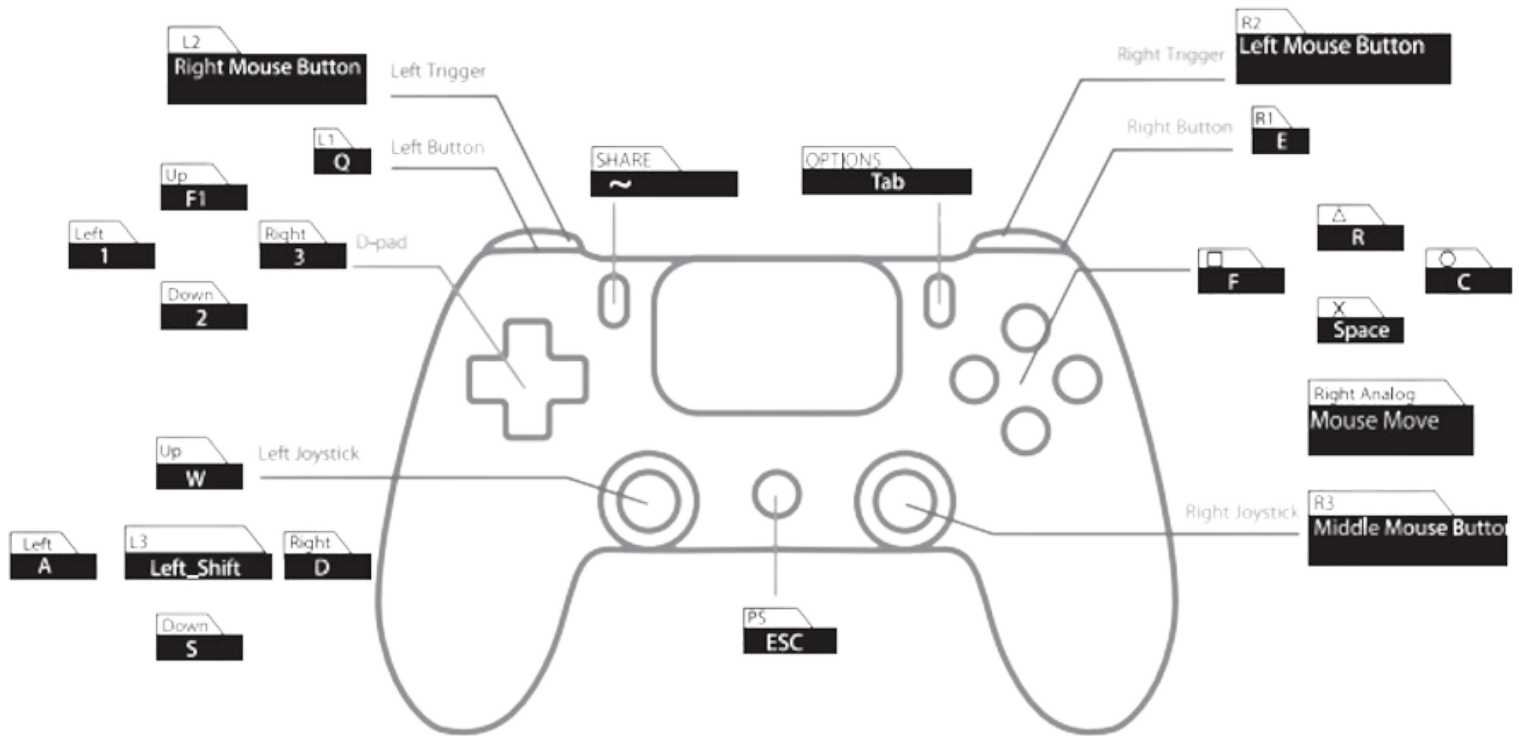

### KULCSÚJRAPROGRAMOZÁS:

- 1** Nyomja meg egyszerre az F11 és az F12 billentyűket a billentyűzeten. Egy kék LED kigyullad, jelezve, hogy billentyűleképezési módba lépett.
- 2** Tartsa lenyomva azt a gombot, amelyet át szeretne alakítani a vezérlőn. Ezután a billentyűzeten vagy az egéren nyomja meg a hozzárendelni kívánt gombot vagy billentyűt. Ezután engedje fel a gombot a vezérlőn az újraprogramozás befejezéséhez.
- 3** Egy másik gomb újraprogramozásához ismétlje meg az előző lépéseket. Megjegyzés: Legfeljebb 8 gombot lehet újraprogramozni.
- 4** Az újraprogramozási módból való kilépéshez nyomja meg ismét egyszerre az F11 és az F12 billentyűket a billentyűzeten.



### TESTRE SZABAD AZ EGÉR ÉRZÉKENYSÉGÉT

**Minimális érzékenység:** Tartsa lenyomva az F12 és 1 billentyűket 5 másodpercig, hogy az egér érzékenységét minimálisra állítsa.

**Testreszabható érzékenység:** Az egér érzékenysége 8 különböző szintre állítható. Az alapértelmezett szint 4. Az érzékenység egy szinttel történő növeléséhez nyomja meg az F12 és a 8 billentyűket.

**Maximális érzékenység:** Tartsa lenyomva az F12 és a 8 billentyűt 5 másodpercig az egér érzékenységének maximális értékre állításához.



### ALAPÉRTELMEZETT BEÁLLÍTÁSOK VISSZAÁLLÍTÁSA:

Az eredeti beállítások visszaállításához nyomja le egyszerre az F1, F10 és F12 billentyűket 5 másodpercig.

A telepítés megkezdése előtt figyelmesen olvassa el az alábbi utasításokat:

- **Kompatibilitás:** A CROSSGAME csak a hivatalos Xbox vezérlőkkel kompatibilis.
- **Ajánlott kábel:** Használja a hivatalos vezérlőhöz mellékelt kábelt, vagy olyan kábelt, amely támogatja az adatátvitelt. A csak töltésre szánt kábelek nem kompatibilisek a CROSSGAME játékkal.
- **Vezérlő kikapcsolva:** Győződjön meg arról, hogy a vezérlő ki van kapcsolva, mielőtt csatlakoztatja a CROSSGAME adapterhez.
- **Rezgés:** Ha a vezérlő rezeg a játékban, ezt a funkciót kikapcsolhatod a játék beállításában.
- **Kezdőlap:** A Kezdőlap gomb nem programozható át. Ha szükséges, használja a vezérlőn lévő gombot.
- **Gaming Headset:** Ez az adapter nem támogatja a közvetlenül az Xbox vezérlőhöz csatlakoztatott fejhallgatókat.



#### TELEPÍTÉS:

Kövesse gondosan az alábbi lépéseket a Crossgame helyes telepítéséhez:

- 1** **Csatlakozás a konzolhoz:** Csatlakoztassa a CROSSGAME adaptert az Xbox konzolhoz a mellékelt kábel segítségével. Egy fehér LED világít, jelezve, hogy az adapter csatlakoztatva van.
- 2** **Egércsatlakozás:** Csatlakoztassa USB vezetékes vagy 2,4 GHz-es vezeték nélküli egerét az adapterhez. Egy piros LED világít az egér csatlakoztatásának megerősítésére.
- 3** **A billentyűzet csatlakoztatása:** Csatlakoztassa vezetékes vagy 2,4 GHz-es vezeték nélküli billentyűzetét az adapterhez. Egy zöld LED világít, jelezve, hogy a billentyűzet sikeresen csatlakoztatva lett.
- 4** **Vezérlő csatlakoztatása:** Csatlakoztassa hivatalos Xbox-vezérlőjét az adapterhez adatátvitellel kompatibilis kábel segítségével. Egy arany színű LED világít, jelezve, hogy a vezérlő sikeresen csatlakoztatva van.

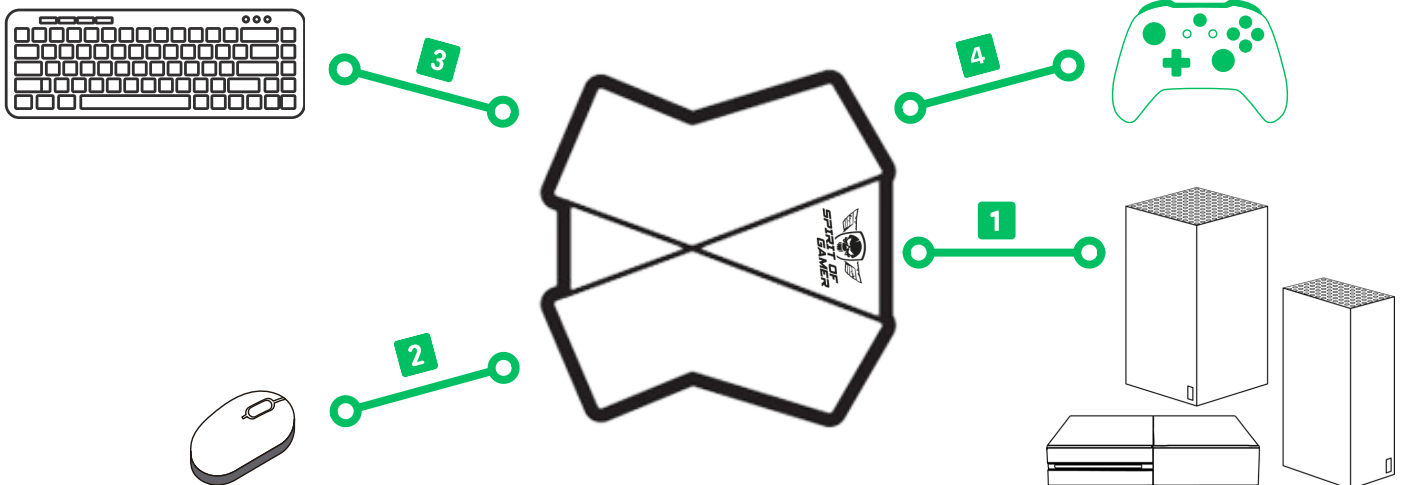

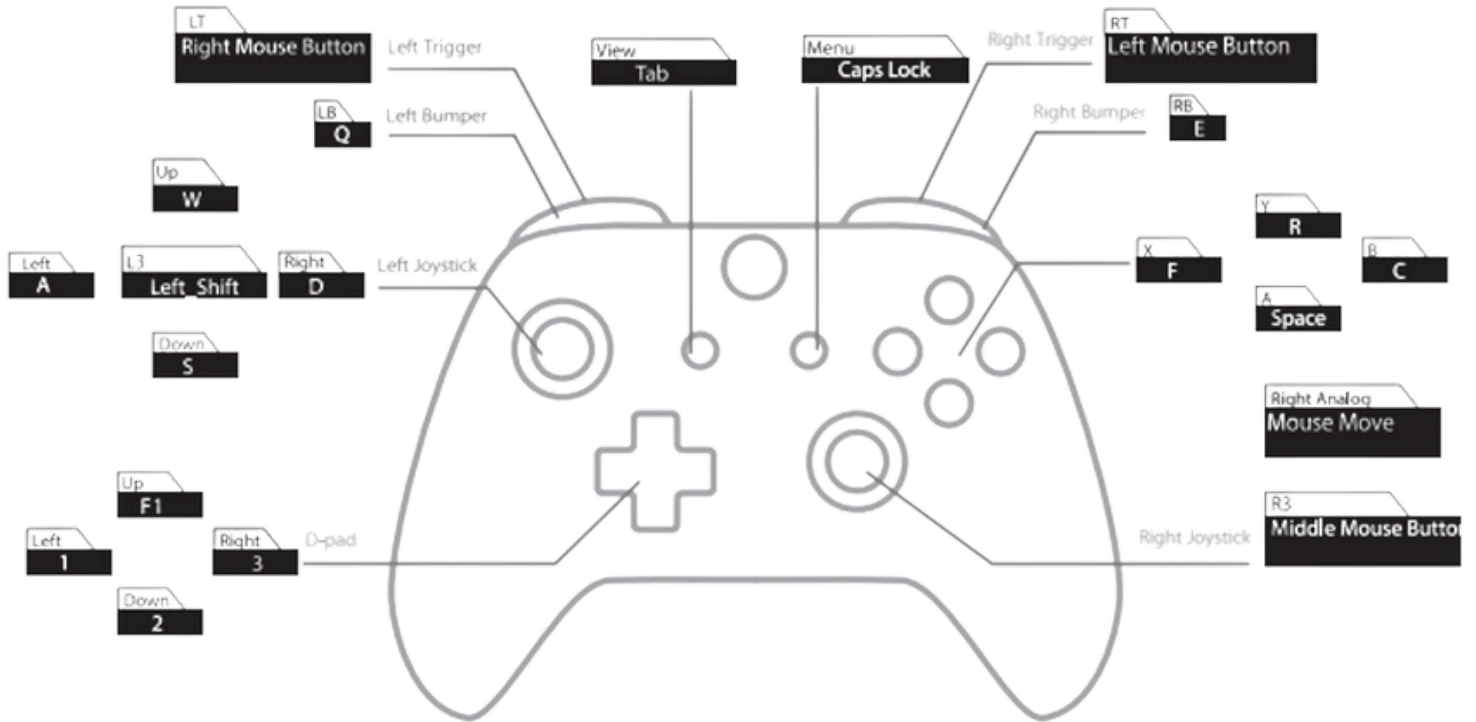

### KULCSÚJRAPROGRAMOZÁS:

- 1** Nyomja meg egyszerre az F11 és az F12 billentyűket a billentyűzeten. Egy kék LED kigyullad, jelezve, hogy billentyűleképezési módba lépett.
- 2** Tartsa lenyomva azt a gombot, amelyet át szeretne alakítani a vezérlőn. Ezután a billentyűzeten vagy az egéren nyomja meg a hozzárendelni kívánt gombot vagy billentyűt. Ezután engedje fel a gombot a vezérlőn az újraprogramozás befejezéséhez.
- 3** Egy másik gomb újraprogramozásához ismételje meg az előző lépéseket. Megjegyzés: Legfeljebb 8 gombot lehet újraprogramozni.
- 4** Az újraprogramozási módból való kilépéshez nyomja meg ismét egyszerre az F11 és az F12 billentyűket a billentyűzeten.



### TESTRE SZABAD AZ EGÉR ÉRZÉKENYSÉGÉT

**Minimális érzékenység:** Tartsa lenyomva az F12 és 1 billentyűket 5 másodpercig, hogy az egér érzékenységét minimálisra állítsa.

**Testreszabható érzékenység:** Az egér érzékenysége 8 különböző szintre állítható. Az alapértelmezett szint 4. Az érzékenység egy szinttel történő növeléséhez nyomja meg az F12 és a 8 billentyűket.

**Maximális érzékenység:** Tartsa lenyomva az F12 és a 8 billentyűt 5 másodpercig az egér érzékenységének maximális értékre állításához.



### ALAPÉRTELMEZETT BEÁLLÍTÁSOK VISSZAÁLLÍTÁSA:

Az eredeti beállítások visszaállításához nyomja le egyszerre az F1, F10 és F12 billentyűket 5 másodpercig.



Przed rozpoczęciem instalacji prosimy uważnie przeczytać poniższe instrukcje:

- **Zgodność:** Gra CROSSGAME jest kompatybilna wyłącznie z oficjalnymi kontrolerami Nintendo Switch.
- **Wyłączenie kontrolera:** Przed podłączeniem kontrolera do adaptera CROSSGAME upewnij się, że jest wyłączony.
- **Zalecany kabel:** Użyj kabla dołączonego do oficjalnego kontrolera lub kabla obsługującego przesyłanie danych. Kable przeznaczone wyłącznie do ładowania nie są kompatybilne z CROSSGAME.
- **Autoryzacja konsoli:** Musisz włączyć opcję „Pro Controller Usage” w ustawieniach Nintendo Switch. Jeśli ta opcja nie jest włączona, na ekranie pojawi się komunikat o błędzie (Kod: 2011-0304)



## INSTALACJA :

Aby poprawnie zainstalować Crossgame, wykonaj poniższe czynności:

- 1** Łączenie ze stacją dokującą: Podłącz adapter CROSSGAME do stacji dokującej Nintendo Switch za pomocą dołączonego kabla. Biała dioda LED zaświeci się, aby wskazać, że adapter jest podłączony.
- 2** Połączenie myszy: Podłącz przewodową mysz USB lub bezprzewodową mysz 2,4 GHz do adaptera. Zaświeci się czerwona dioda LED, aby potwierdzić połączenie myszy.
- 3** Podłączanie klawiatury: Podłącz przewodową lub bezprzewodową klawiaturę 2,4 GHz do adaptera. Zielona dioda LED zaświeci się, aby wskazać, że klawiatura została pomyślnie podłączona.
- 4** Aktywacja adaptera: Aktywuj adapter naciskając spację na klawiaturze.
- 5** Połączenie kontrolera: Podłącz swój oficjalny kontroler Nintendo Switch Pro do adaptera za pomocą kabla kompatybilnego z przesyłaniem danych. Zaświeci się złota dioda LED, aby wskazać, że kontroler został pomyślnie podłączony.

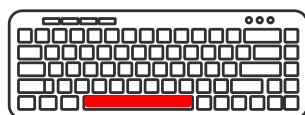

4



3



2

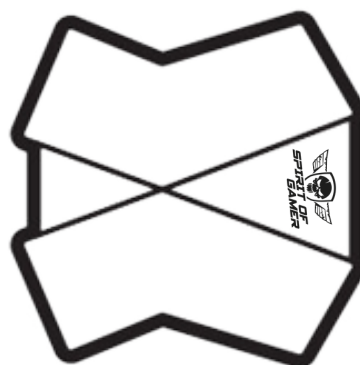

5



1



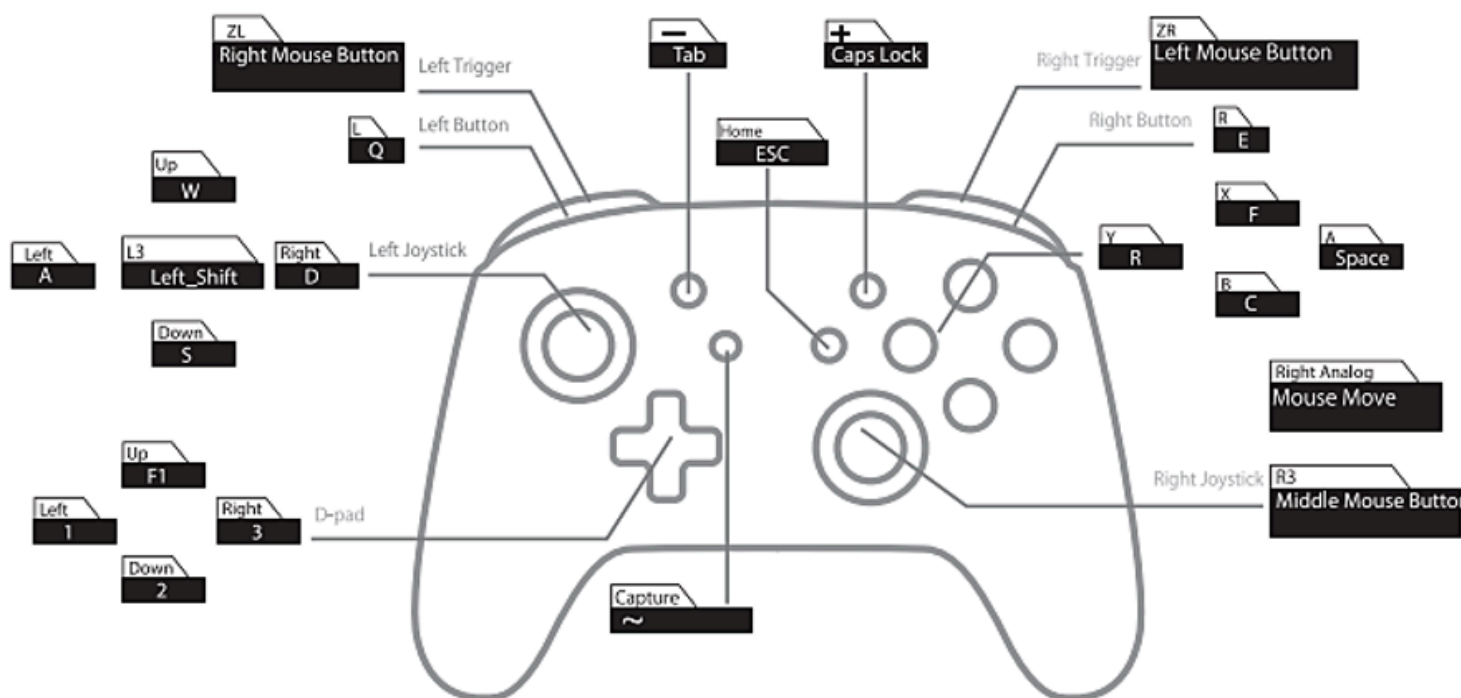

### Przeprogramowanie klawczy:

- 1** Naciśnij jednocześnie klawisze F11 i F12 na klawiaturze. Zaświeci się niebieska dioda LED, wskazując, że wszedłeś w tryb mapowania klawiszy.
- 2** Przytrzymaj przycisk, który chcesz ponownie przypisać na kontrolerze. Następnie na klawiaturze lub myszy naciśnij przycisk lub klawisz, który chcesz przypisać. Następnie zwolnij przycisk na kontrolerze, aby zakończyć ponowne programowanie.
- 3** Aby przeprogramować inny przycisk, powtórz poprzednie kroki. Uwaga: Możesz przeprogramować maksymalnie 8 przycisków.
- 4** Aby wyjść z trybu przeprogramowania, naciśnij ponownie jednocześnie klawisze F11 i F12 na klawiaturze.



### DOSTOSUJ CZUŁOŚĆ MYSZY

**Minimalna czułość:** przytrzymaj klawisze F12 i 1 przez 5 sekund, aby ustawić czułość myszy na minimalną.

**Dostosowywalna czułość:** Czუłość myszy można dostosować do 8 różnych poziomów. Domyślny poziom to 4. Aby zwiększyć czułość o jeden poziom, naciśnij F12 i 8.

**Maksymalna czułość:** przytrzymaj klawisze F12 i 8 przez 5 sekund, aby ustawić czułość myszy na maksymalną.



### PRZYWRACANIE USTAWIEŃ DOMYŚLNYCH:

Aby przywrócić ustawienia oryginalne, naciśnij jednocześnie klawisze F1, F10 i F12 przez 5 sekund.

Przed rozpoczęciem instalacji prosimy uważnie przeczytać poniższe instrukcje:



- **Zgodność:** Gra CROSSGAME jest kompatybilna wyłącznie z oficjalnymi kontrolerami PlayStation 4.
- **Zalecany kabel:** Użyj kabla dołączonego do oficjalnego kontrolera lub kabla obsługującego przesyłanie danych. Kable przeznaczone wyłącznie do ładowania nie są kompatybilne z CROSSGAME.
- **Wyłączenie kontrolera:** Przed podłączeniem kontrolera do adaptera CROSSGAME upewnij się, że jest wyłączony.
- **Wibracje:** Jeśli kontroler wibruje podczas gry, możesz wyłączyć tę funkcję w ustawieniach gry.
- **PS5:** CROSSGAME działa na PS5, ale tylko z grami na PS4 i oficjalnym kontrolerem PS4
- **Zestaw słuchawkowy do gier:** Ten adapter nie obsługuje zestawów słuchawkowych podłączonych bezpośrednio do kontrolera Xbox.

#### INSTALACJA :

Aby poprawnie zainstalować Crossgame, wykonaj poniższe czynności:

- 1** Łączenie z konsolą: Podłącz adapter CROSSGAME do konsoli PlayStation za pomocą dołączonego kabla. Biała dioda LED zaświeci się, aby wskazać, że adapter jest podłączony.
- 2** Połączenie myszy: Podłącz przewodową mysz USB lub bezprzewodową mysz 2,4 GHz do adaptera. Zaświeci się czerwona dioda LED, aby potwierdzić połączenie myszy.
- 3** Podłączanie klawiatury: Podłącz przewodową lub bezprzewodową klawiaturę 2,4 GHz do adaptera. Zielona dioda LED zaświeci się, aby wskazać, że klawiatura została pomyślnie podłączona.
- 4** Połączenie kontrolera: Podłącz swój oficjalny kontroler PlayStation do adaptera za pomocą kabla kompatybilnego z przesyłaniem danych. Zaświeci się złota dioda LED, aby wskazać, że kontroler został pomyślnie podłączony.

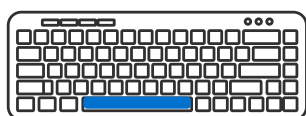

4



3

2

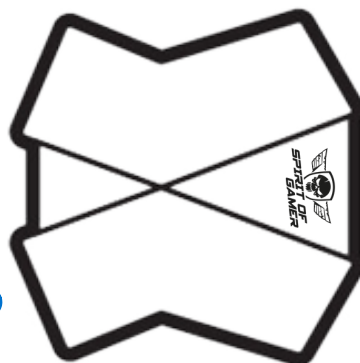

5

1

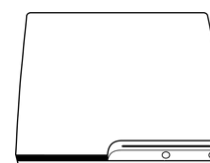
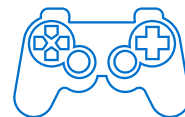



Przed rozpoczęciem instalacji prosimy uważnie przeczytać poniższe instrukcje:

- **Zgodność:** Gra CROSSGAME jest kompatybilna wyłącznie z oficjalnymi kontrolerami Xbox.
- **Zalecany kabel:** Użyj kabla dołączonego do oficjalnego kontrolera lub kabla obsługującego przesyłanie danych. Kable przeznaczone wyłącznie do ładowania nie są kompatybilne z CROSSGAME.
- **Wyłączenie kontrolera:** Przed podłączeniem kontrolera do adaptera CROSSGAME upewnij się, że jest wyłączony.
- **Wibracje:** Jeśli kontroler wibruje podczas gry, możesz wyłączyć tę funkcję w ustawieniach gry.
- **Home:** Przycisku Home nie można przeprogramować. W razie potrzeby użyj tego na kontrolerze.
- **Zestaw słuchawkowy do gier:** Ten adapter nie obsługuje zestawów słuchawkowych podłączonych bezpośrednio do kontrolera Xbox.



#### INSTALACJA :

Aby poprawnie zainstalować Crossgame, wykonaj poniższe czynności:

- 1** Łączenie z konsolą: Podłącz adapter CROSSGAME do konsoli Xbox za pomocą dołączonego kabla. Biała dioda LED zaświeci się, aby wskazać, że adapter jest podłączony.
- 2** Połączenie myszy: Podłącz przewodową mysz USB lub bezprzewodową mysz 2,4 GHz do adaptera. Zaświeci się czerwona dioda LED, aby potwierdzić połączenie myszy.
- 3** Podłączanie klawiatury: Podłącz przewodową lub bezprzewodową klawiaturę 2,4 GHz do adaptera. Zielona dioda LED zaświeci się, aby wskazać, że klawiatura została pomyślnie podłączona.
- 4** Połączenie kontrolera: Podłącz swój oficjalny kontroler Xbox do adaptera za pomocą kabla zgodnego z przesyłaniem danych. Zaświeci się złota dioda LED, aby wskazać, że kontroler został pomyślnie podłączony.

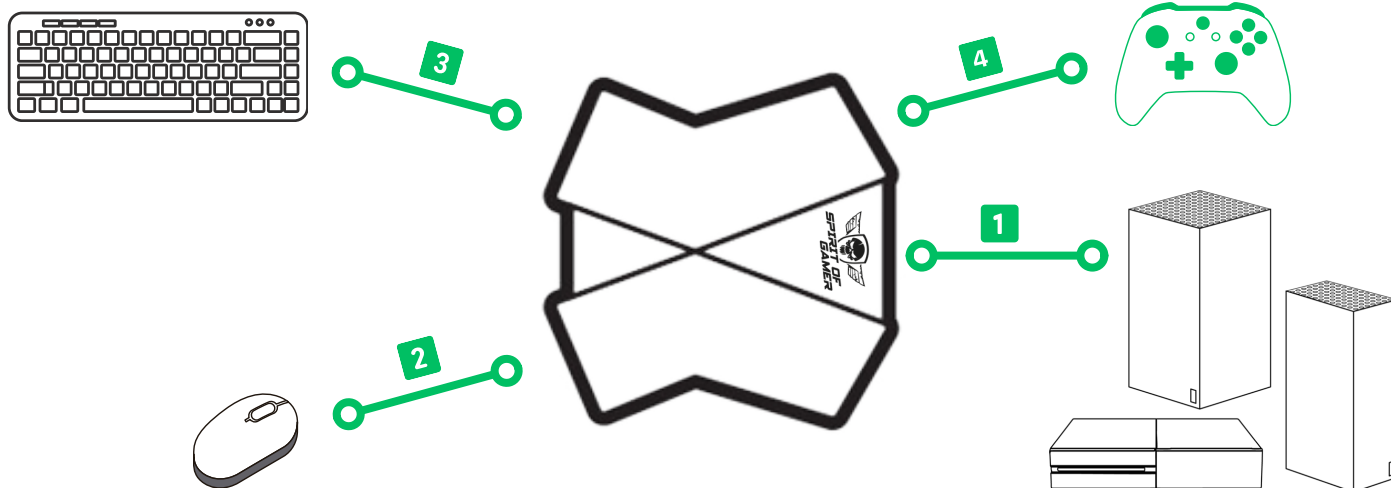

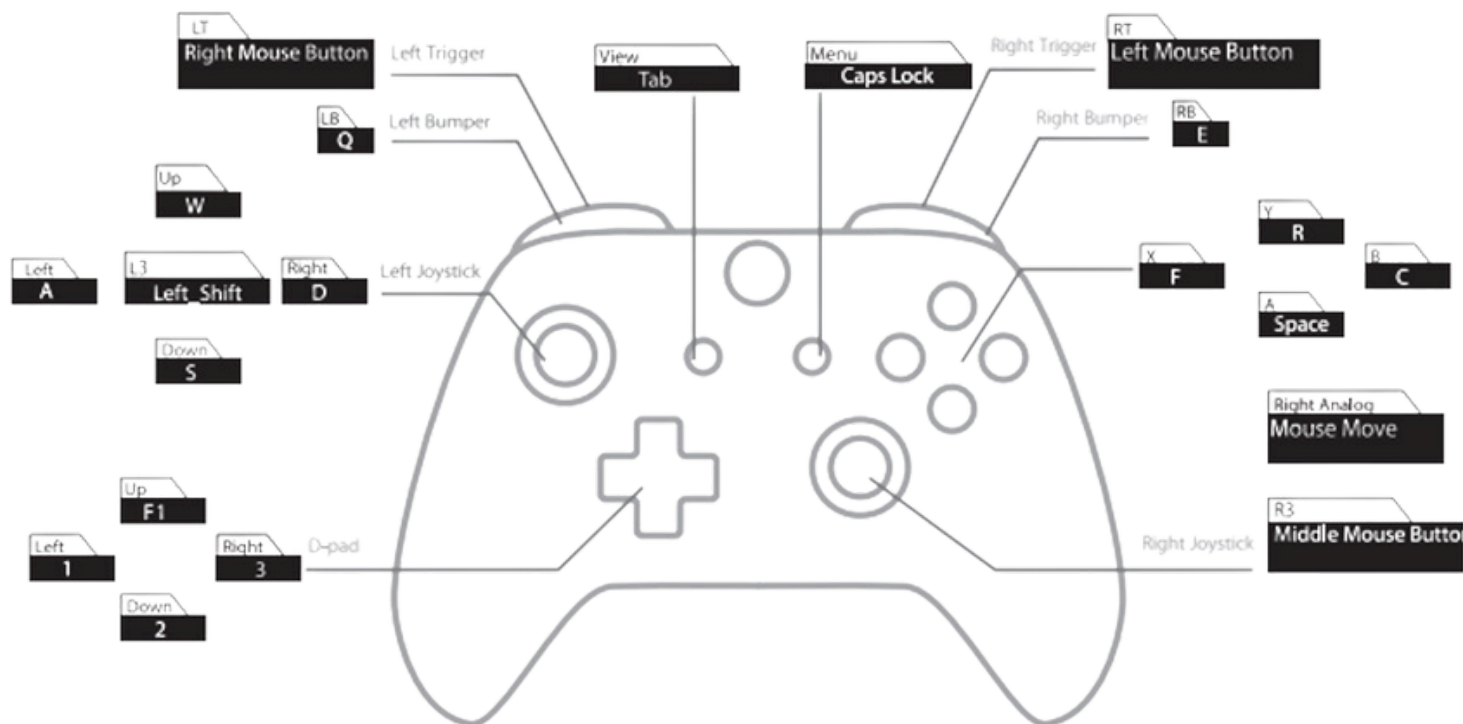

### Przeprogramowanie kluczy:

- 1** Naciśnij jednocześnie klawisze F11 i F12 na klawiaturze. Zaświeci się niebieska dioda LED, wskazując, że wszedłeś w tryb mapowania klawiszy.
- 2** Przytrzymaj przycisk, który chcesz ponownie przypisać na kontrolerze. Następnie na klawiaturze lub myszy naciśnij przycisk lub klawisz, który chcesz przypisać. Następnie zwolnij przycisk na kontrolerze, aby zakończyć ponowne programowanie.
- 3** Aby przeprogramować inny przycisk, powtórz poprzednie kroki. Uwaga: Możesz przeprogramować maksymalnie 8 przycisków.
- 4** Aby wyjść z trybu przeprogramowania, naciśnij ponownie jednocześnie klawisze F11 i F12 na klawiaturze.



### DOSTOSUJ CZUŁOŚĆ MYSZY

**Minimalna czułość:** przytrzymaj klawisze F12 i 1 przez 5 sekund, aby ustawić czułość myszy na minimalną.

**Dostosowywalna czułość:** Czუłość myszy można dostosować do 8 różnych poziomów. Domyślny poziom to 4. Aby zwiększyć czułość o jeden poziom, naciśnij F12 i 8.

**Maksymalna czułość:** przytrzymaj klawisze F12 i 8 przez 5 sekund, aby ustawić czułość myszy na maksymalną.



### PRZYWRACANIE USTAWIEŃ DOMYŚLNYCH:

Aby przywrócić ustawienia oryginalne, naciśnij jednocześnie klawisze F1, F10 i F12 przez 5 sekund.

Kuruluma başlamadan önce lütfen aşağıdaki talimatları dikkatlice okuyunuz:

- **Uyumluluk:** CROSSGAME yalnızca resmi Nintendo Switch kontrolcülerile uyumludur.
- **Kontrol cihazı kapalı:** Kontrol cihazınızın CROSSGAME adaptörüne bağlamadan önce kapalı olduğundan emin olun.
- **Önerilen Kablo:** Resmi kontrol cihazınızla birlikte gelen kabloyu veya veri aktarımını destekleyen bir kabloyu kullanın. Yalnızca şarj için ayrılmış kablolar CROSSGAME ile uyumlu değildir.
- **Konsol Yetkilendirmesi:** Nintendo Switch ayarlarınızda "Pro Controller Usage" seçeneğini etkinleştirmeniz gerekir. Bu seçenek etkinleştirilmezse, ekranda bir hata mesajı (Kod: 2011-0304) görünecektir



## KURULUM :

Crossgame'inizi doğru bir şekilde kurmak için aşağıdaki adımları dikkatlice izleyin:

- 1 Dock'a Bağlanma:** CROSSGAME adaptörünü, birlikte verilen kabloyu kullanarak Nintendo Switch dock'unuza bağlayın. Adaptörün bağlandığını belirtmek için beyaz bir LED yanacaktır.
- 2 Fare Bağlantısı:** USB kablolu veya 2.4GHz kablosuz farenizi adaptöre bağlayın. Fare bağlantısını onaylamak için kırmızı bir LED yanacaktır.
- 3 Klavyeyi Bağlama:** Kablolu veya 2.4GHz kablosuz klavyenizi adaptöre bağlayın. Klavyenin başarıyla bağlandığını belirtmek için yeşil bir LED yanacaktır.
- 4 Bağdaştırıcıyı etkinleştirme:** Klavyenizdeki boşluk tuşuna basarak bağdaştırıcıyı etkinleştirin.
- 5 Denetleyici Bağlantısı:** Resmi Nintendo Switch Pro Denetleyicinizi veri aktarımına uygun bir kablo kullanarak adaptöre bağlayın. Denetleyicinin başarıyla bağlandığını belirtmek için altın bir LED yanacaktır.

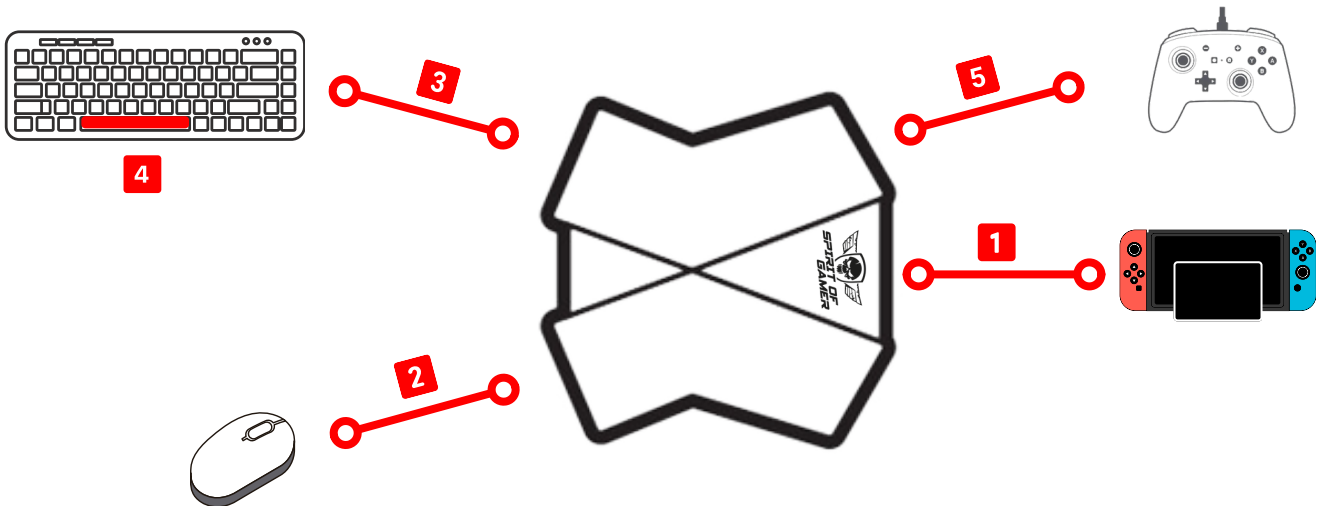

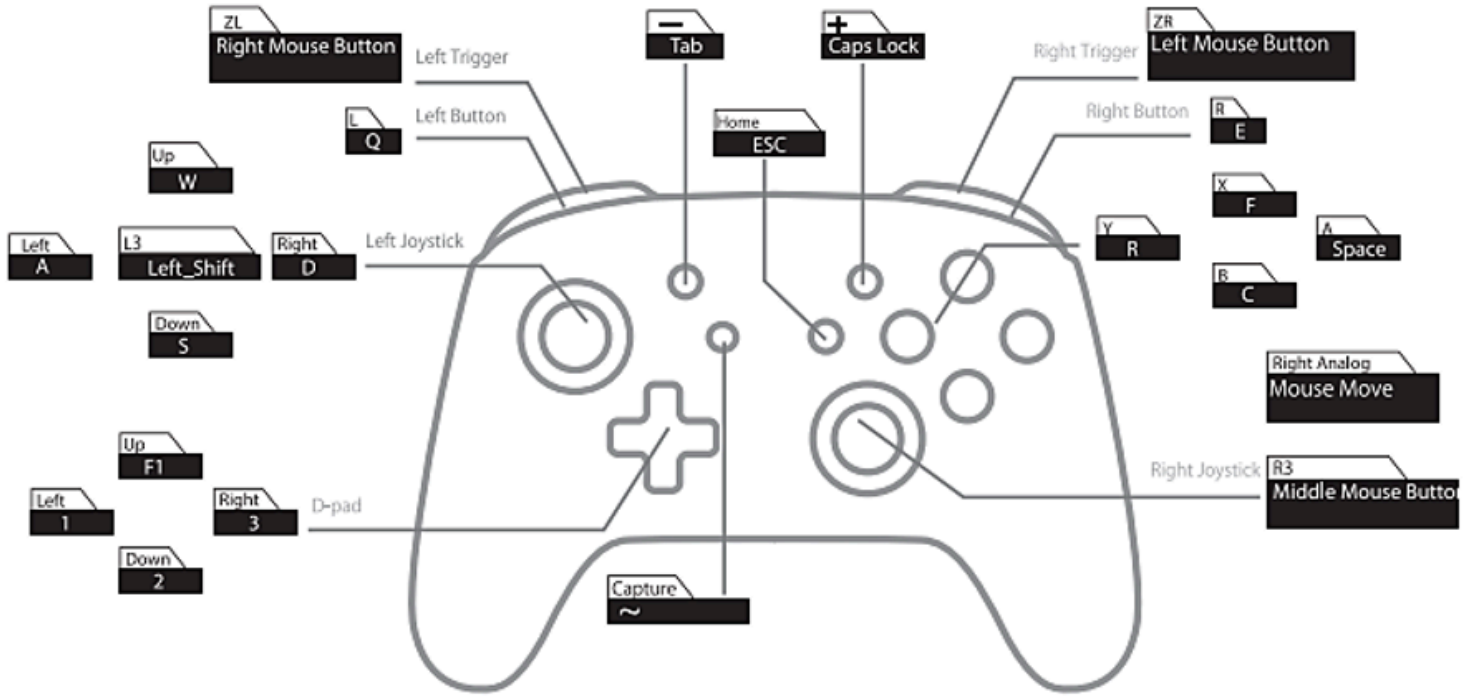

### ANAHTAR YENİDEN PROGRAMLAMA:

- 1 Klavyenizdeki F11 ve F12 tuşlarına aynı anda basın. Mavi bir LED yanarak tuş eşleme moduna girdiğinizi gösterir.
- 2 Kontrol cihazınızda yeniden eşlemek istediğiniz düğmeyi basılı tutun. Ardından, klavyenizde veya farenizde atamak istediğiniz düğmeye veya tuşa basın. Ardından yeniden programlamayı tamamlamak için kontrol cihazındaki düğmeyi bırakın.
- 3 Başka bir düğmeyi yeniden programlamak için önceki adımları tekrarlayın. Not: En fazla 8 düğmeyi yeniden programlayabilirsiniz.
- 4 Yeniden programlama modundan çıkmak için klavyenizdeki F11 ve F12 tuşlarına tekrar aynı anda basın.



### FARE HASSASİYETİNİ ÖZELLEŞTİRİN

**Minimum hassasiyet:** Fare hassasiyetini minimuma ayarlamak için F12 ve 1 tuşlarını 5 saniye basılı tutun.

**Özelleştirilebilir Hassasiyet:** Fare hassasiyeti 8 farklı seviyeye ayarlanabilir. Varsayılan seviye 4'tür. Hassasiyeti bir seviye artırmak için F12 ve 8'e basın.

**Maksimum hassasiyet:** Fare hassasiyetini maksimuma ayarlamak için F12 ve 8 tuşlarını 5 saniye basılı tutun.



**Varsayılan ayarları geri yükleme:**

Orijinal ayarlara dönmek için F1, F10 ve F12 tuşlarına aynı anda 5 saniye boyunca basın.

Kuruluma başlamadan önce lütfen aşağıdaki talimatları dikkatlice okuyunuz:



- **Uyumluluk:** CROSSGAME yalnızca resmi PlayStation 4 kontrolcülerıyla uyumludur.
- **Önerilen Kablo:** Resmi kontrol cihazınızla birlikte gelen kabloyu veya veri aktarımını destekleyen bir kabloyu kullanın. Yalnızca şarj için ayrılmış kablolar CROSSGAME ile uyumlu değildir.
- **Kontrol cihazı kapalı:** Kontrol cihazınızın CROSSGAME adaptörüne bağlamadan önce kapalı olduğundan emin olun.
- **Titreşim:** Eğer kontrol cihazınız oyun içerisinde titriyorsa, bu özelliği oyun ayarlarından kapatabilirsiniz.
- **PS5:** CROSSGAME PS5'te çalışır ancak yalnızca PS4 oyunları ve resmi PS4 kontrol cihazıyla çalışır.
- **Oyuncu Kulaklığı:** Bu adaptör, doğrudan Xbox kontrolcüsüne takılan kulaklıkları desteklemez.

#### KURULUM :

Crossgame'inizi doğru bir şekilde kurmak için aşağıdaki adımları dikkatlice izleyin:

- 1 **Konsola bağlanma:** CROSSGAME adaptörünü birlikte verilen kabloyu kullanarak PlayStation konsolunuza bağlayın. Adaptörün bağlandığını belirtmek için beyaz bir LED yanacaktır.
- 2 **Fare Bağlantısı:** USB kablolu veya 2.4GHz kablosuz farenizi adaptöre bağlayın. Fare bağlantısını onaylamak için kırmızı bir LED yanacaktır.
- 3 **Klavyeyi Bağlama:** Kablolu veya 2.4GHz kablosuz klavyenizi adaptöre bağlayın. Klavyenin başarıyla bağlandığını belirtmek için yeşil bir LED yanacaktır.
- 4 **Denetleyici Bağlantısı:** Resmi PlayStation denetleyicinizi veri aktarımına uygun bir kablo kullanarak adaptöre bağlayın. Denetleyicinin başarıyla bağlandığını belirtmek için altın bir LED yanacaktır.

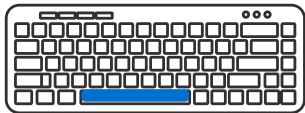

4



3

2

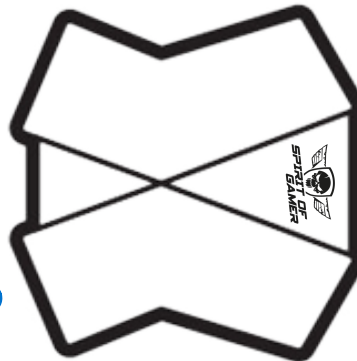

5

1

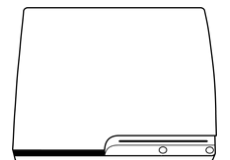
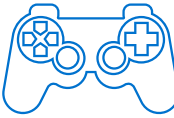

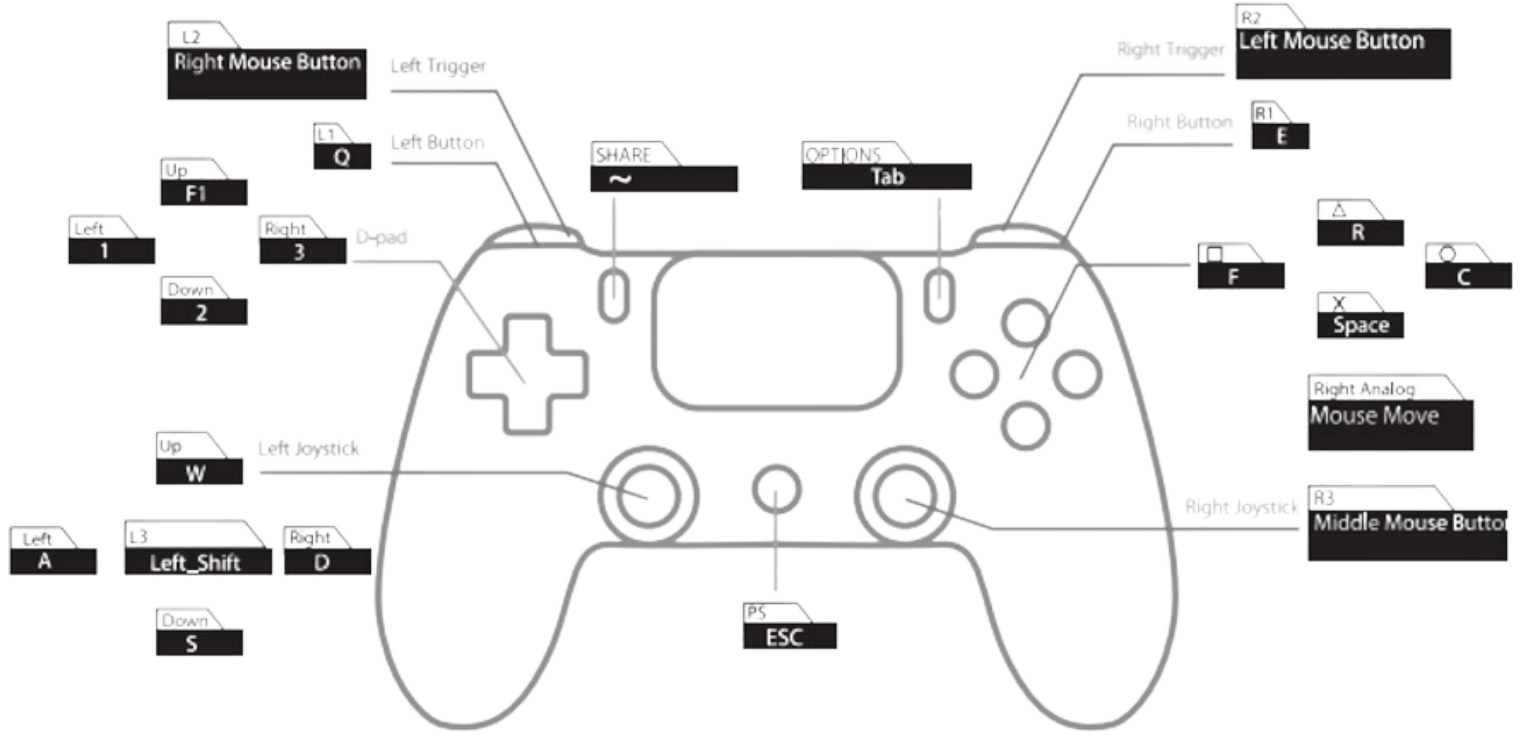

#### ANAHTAR YENİDEN PROGRAMLAMA:

- 1 Klavyenizdeki F11 ve F12 tuşlarına aynı anda basın. Mavi bir LED yanarak tuş eşleme moduna girdiğinizi gösterir.
- 2 Kontrol cihazınızda yeniden eşlemek istediğiniz düğmeyi basılı tutun. Ardından, klavyenizde veya farenizde atamak istediğiniz düğmeye veya tuşa basın. Ardından yeniden programlamayı tamamlamak için kontrol cihazındaki düğmeyi bırakın.
- 3 Başka bir düğmeyi yeniden programlamak için önceki adımları tekrarlayın. Not: En fazla 8 düğmeyi yeniden programlayabilirsiniz.
- 4 Yeniden programlama modundan çıkmak için klavyenizdeki F11 ve F12 tuşlarına tekrar aynı anda basın.



#### FARE HASSASİYETİNİ ÖZELLEŞTİRİN

**Minimum hassasiyet:** Fare hassasiyetini minimuma ayarlamak için F12 ve 1 tuşlarını 5 saniye basılı tutun.

**Özelleştirilebilir Hassasiyet:** Fare hassasiyeti 8 farklı seviyeye ayarlanabilir. Varsayılan seviye 4'tür. Hassasiyeti bir seviye artırmak için F12 ve 8'e basın.

**Maksimum hassasiyet:** Fare hassasiyetini maksimuma ayarlamak için F12 ve 8 tuşlarını 5 saniye basılı tutun.



**Varsayılan ayarları geri yükleme:**

Orijinal ayarlara dönmek için F1, F10 ve F12 tuşlarına aynı anda 5 saniye boyunca basın.

Kuruluma başlamadan önce lütfen aşağıdaki talimatları dikkatlice okuyunuz:

- Uyumluluk: CROSSGAME yalnızca resmi Xbox kontrolcülerıyla uyumludur.
- Önerilen Kablo: Resmi kontrol cihazınızla birlikte gelen kabloyu veya veri aktarımını destekleyen bir kabloyu kullanın. Yalnızca şarj için ayrılmış kablolar CROSSGAME ile uyumlu değildir.
- Kontrol cihazı kapalı: Kontrol cihazınızın CROSSGAME adaptörüne bağlamadan önce kapalı olduğundan emin olun.
- Titreşim: Eğer kontrol cihazınız oyun içerisinde titriyorsa, bu özelliği oyun ayarlarından kapatabilirsiniz.
- Ana Sayfa: Ana Sayfa düğmesi yeniden programlanamaz. Gerekirse kontrol cihazındaki kullanın.
- Oyuncu Kulaklığı: Bu adaptör, doğrudan Xbox kontrolcüsüne takılan kulaklıkları desteklemez.



#### KURULUM :

Crossgame'inizi doğru bir şekilde kurmak için aşağıdaki adımları dikkatlice izleyin:

- 1 **Konsola bağlanma:** Birlikte verilen kabloyu kullanarak CROSSGAME adaptörünü Xbox konsolunuza bağlayın. Adaptörün bağlandığını belirtmek için beyaz bir LED yanacaktır.
- 2 **Fare Bağlantısı:** USB kablolu veya 2.4GHz kablosuz farenizi adaptöre bağlayın. Fare bağlantısını onaylamak için kırmızı bir LED yanacaktır.
- 3 **Klavyeyi Bağlama:** Kablolu veya 2.4GHz kablosuz klavyenizi adaptöre bağlayın. Klavyenin başarıyla bağlandığını belirtmek için yeşil bir LED yanacaktır.
- 4 **Denetleyici Bağlantısı:** Resmi Xbox denetleyicinizi veri aktarımına uygun bir kablo kullanarak adaptöre bağlayın. Denetleyicinin başarıyla bağlandığını belirtmek için altın bir LED yanacaktır.

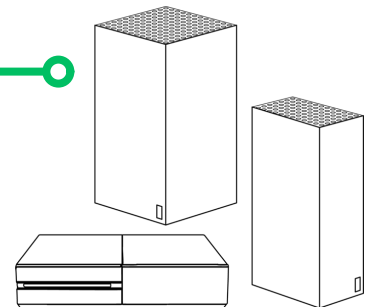
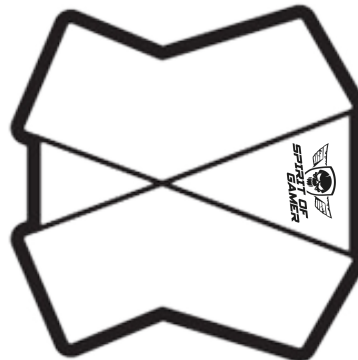
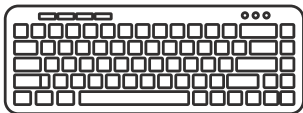

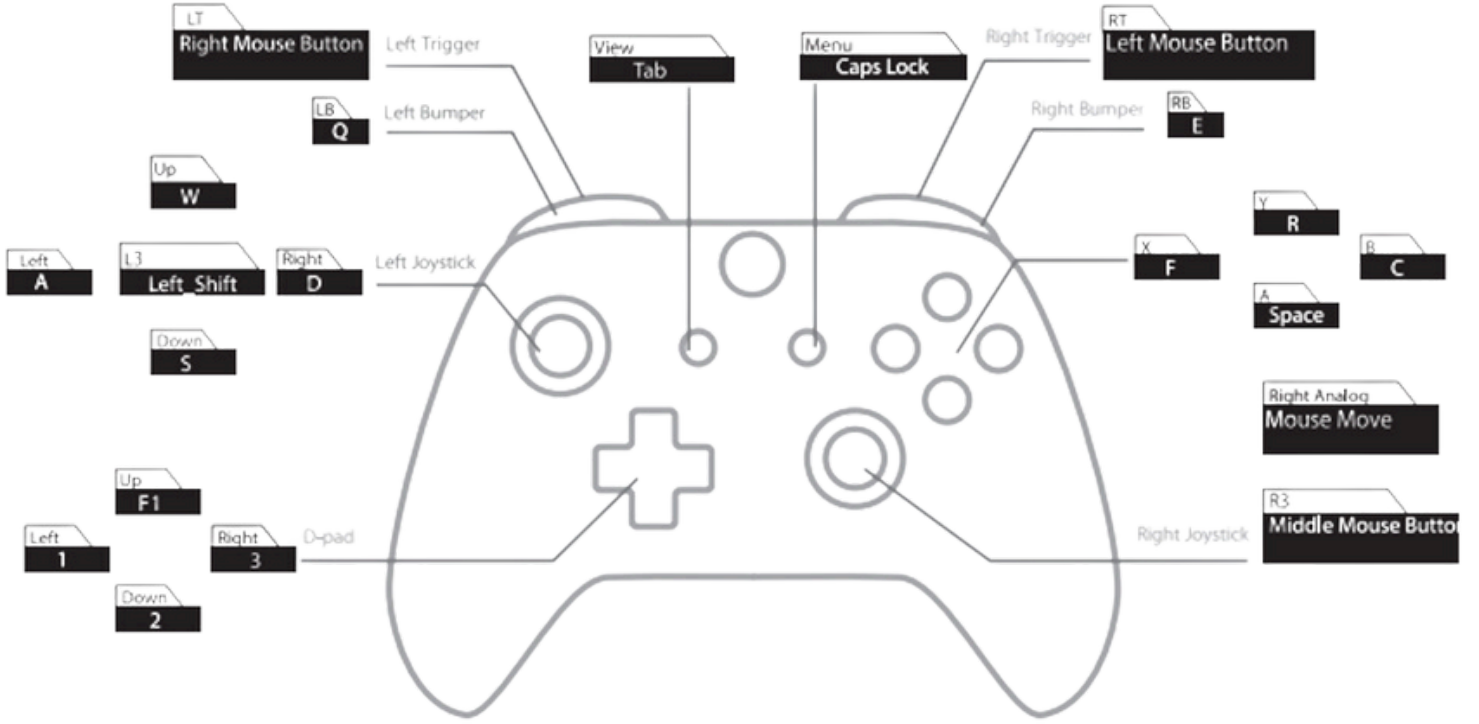

#### ANAHTAR YENİDEN PROGRAMLAMA:

- 1 Klavyenizdeki F11 ve F12 tuşlarına aynı anda basın. Mavi bir LED yanarak tuş eşleme moduna girdiğinizi gösterir.
- 2 Kontrol cihazınızda yeniden eşlemek istediğiniz düğmeyi basılı tutun. Ardından, klavyenizde veya farenizde atamak istediğiniz düğmeye veya tuşa basın. Ardından yeniden programlamayı tamamlamak için kontrol cihazındaki düğmeyi bırakın.
- 3 Başka bir düğmeyi yeniden programlamak için önceki adımları tekrarlayın. Not: En fazla 8 düğmeyi yeniden programlayabilirsiniz.
- 4 Yeniden programlama modundan çıkmak için klavyenizdeki F11 ve F12 tuşlarına tekrar aynı anda basın.



#### FARE HASSASİYETİNİ ÖZELLEŞTİRİN

**Minimum hassasiyet:** Fare hassasiyetini minimuma ayarlamak için F12 ve 1 tuşlarını 5 saniye basılı tutun.

**Özelleştirilebilir Hassasiyet:** Fare hassasiyeti 8 farklı seviyeye ayarlanabilir. Varsayılan seviye 4'tür. Hassasiyeti bir seviye artırmak için F12 ve 8'e basın.

**Maksimum hassasiyet:** Fare hassasiyetini maksimuma ayarlamak için F12 ve 8 tuşlarını 5 saniye basılı tutun.



**Varsayılan ayarları geri yükleme:**

Orijinal ayarlara dönmek için F1, F10 ve F12 tuşlarına aynı anda 5 saniye boyunca basın.



**Model: SOG-CONVI**

<b>S/N :</b>	
--------------	--

**You'll find the serial number on the label on the steering wheel.**

Vous trouverez le numéro de série sur l'étiquette du volant.

© 2025 Spirit Of Gamer®

**All rights reserved. Spirit Of Gamer, its logos are registered trademarks.**

Tous droits réservés. Spirit Of Gamer, ses logos sont des marques déposées.